



**BETTON**

4\_15



**BLUEMOON**

16\_23



**CORALINA**

24\_33



**CROMA**

34\_41

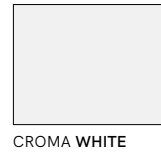

**DAVOS**

42\_49



**DOLMEN**

50\_59



**DOLOMITE**

60\_67



**FILITA**

68\_81

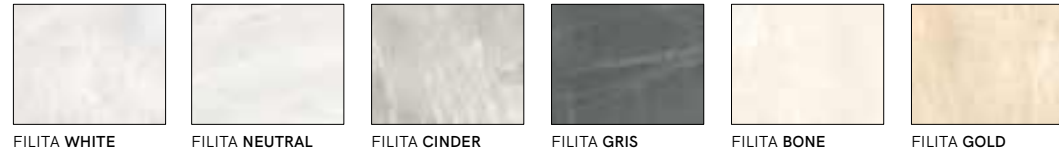

**FOSSIL**

82\_95



**ORIGIN**

96\_105



**ORION**

106\_115

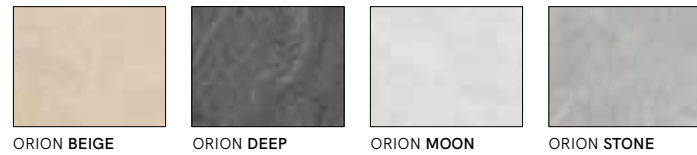

**PISANO**

116\_125



**SIGNIA**

126\_135

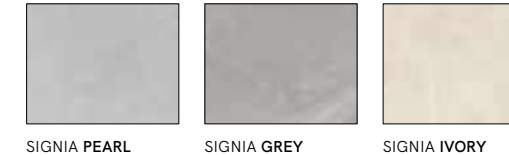

**SLATE**

136\_143



**TREVI**

144\_151



**UNIVERSE**

152\_161

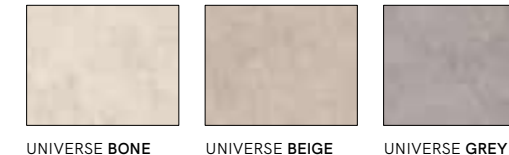

**VITA**

162\_169



**WOODSTOCK**

170\_183



**ZARCI**

184\_191



**ART & CRAFT**

192\_201



**MULTISTEPS** 202\_207

**BASSINS CERACASA** 208\_216

**CARACTERÍSTICAS TÉCNICAS** 216\_232



# BETTON

**BETTON:** Basado en la sobriedad de los cementos, con texturas naturales y con cuatro tonalidades, esta serie combina a la perfección el más puro estilo urbano del "west side", siendo una inspiración para cualquier proyecto contemporáneo.

**BETTON:** Based on the sobriety of the cements, with natural textures and with four shades, this series perfectly combines the purest urban style of the "west side", being an inspiration for any contemporary project.

**BETTON:** Basée sur la sobriété des ciments, avec des textures naturelles et avec quatre teintes, cette série combine parfaitement le style urbain le plus pur du "west side", étant une inspiration pour tout projet contemporain.

**BETTON:** Auf der Nüchternheit der Zemente basiert, mit natürlichen Texturen und mit vier Farbtönen, kombiniert diese Serie den reinsten urbanen Stil der "West Side" und ist eine Inspiration für jedes aktuelle Projekt.



BETTON SAND Natural  
60x120 cm - 24"x48"

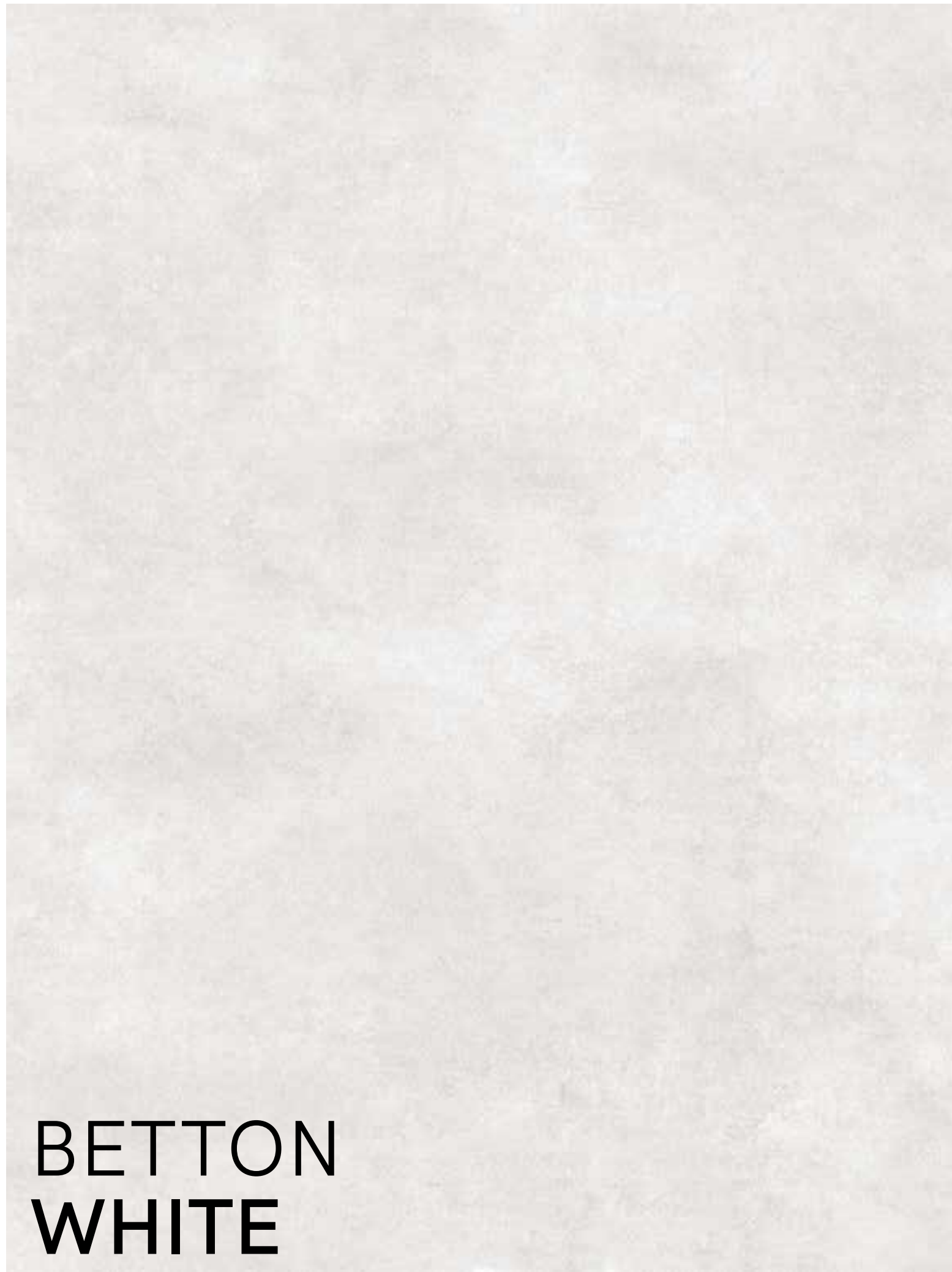

**BETTON  
WHITE**

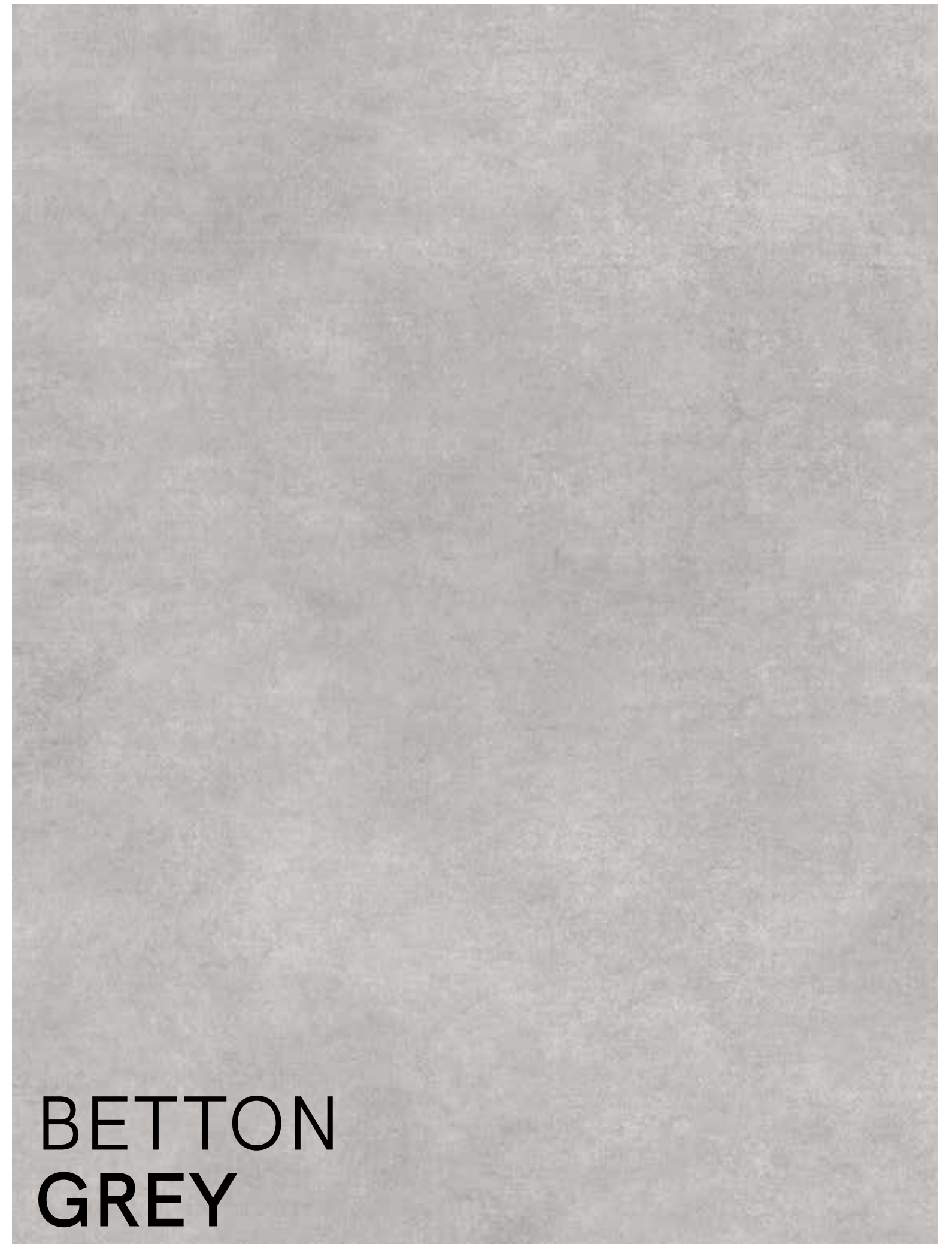

**BETTON  
GREY**

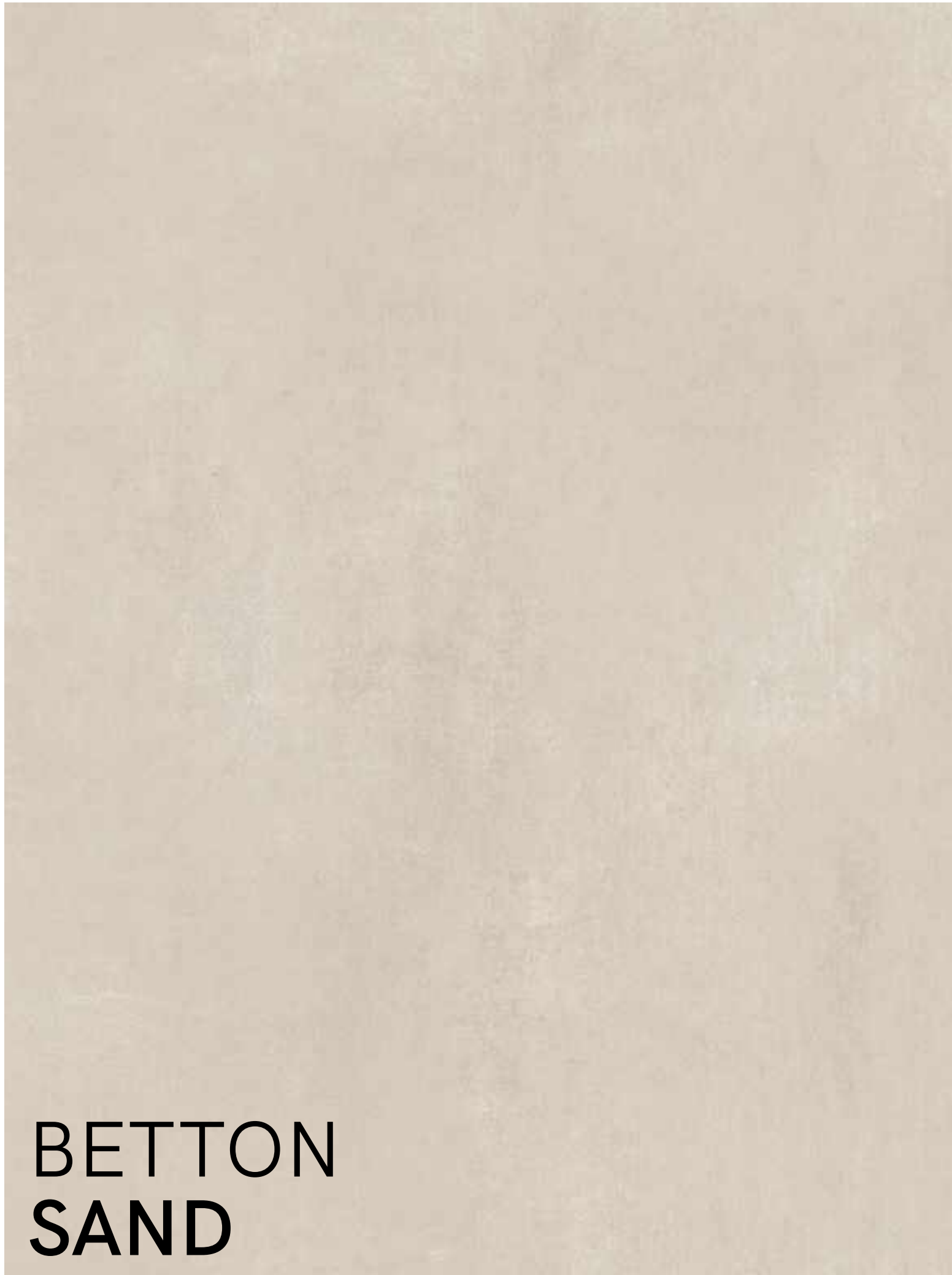

**BETTON  
SAND**

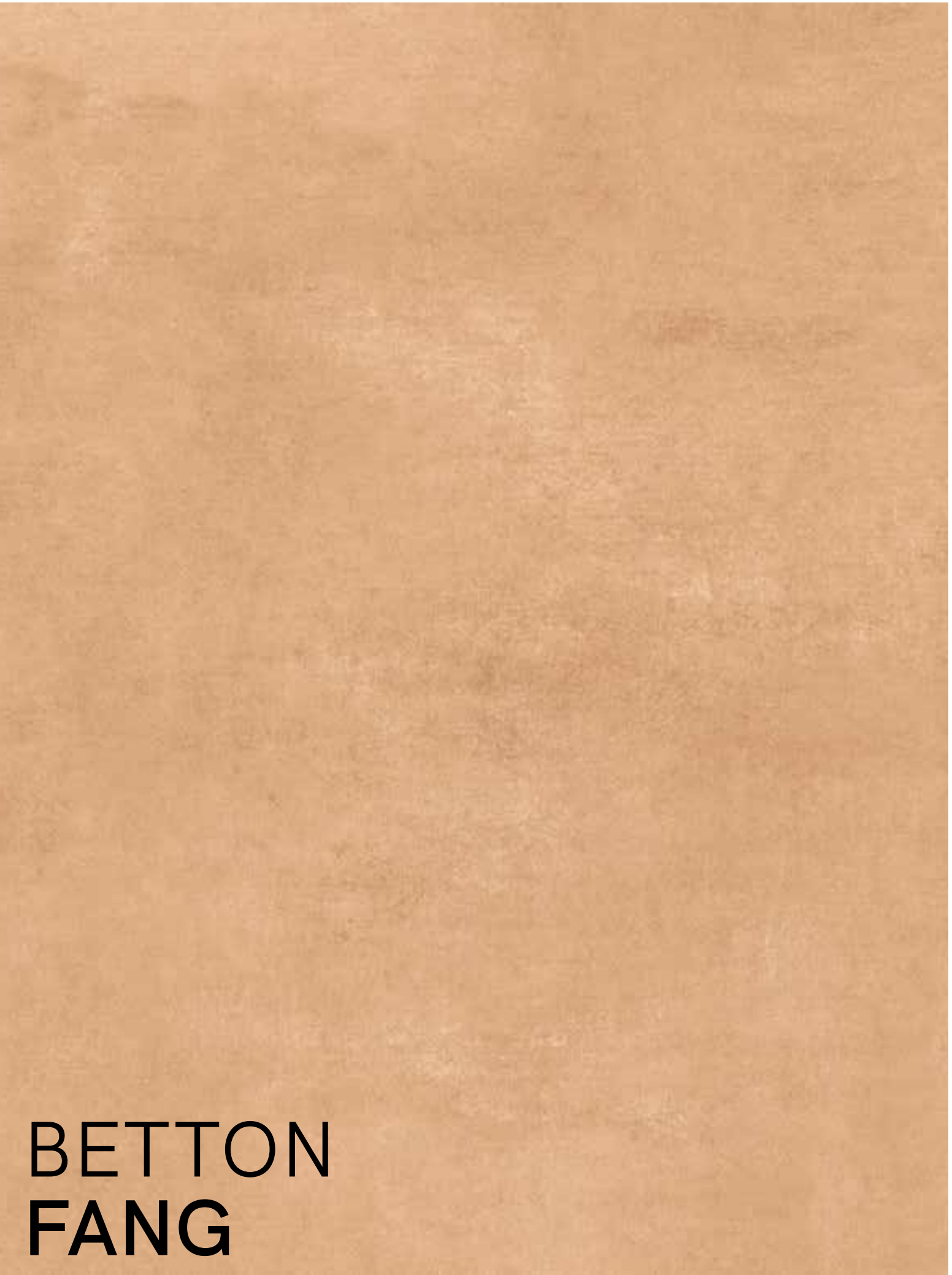

**BETTON  
FANG**

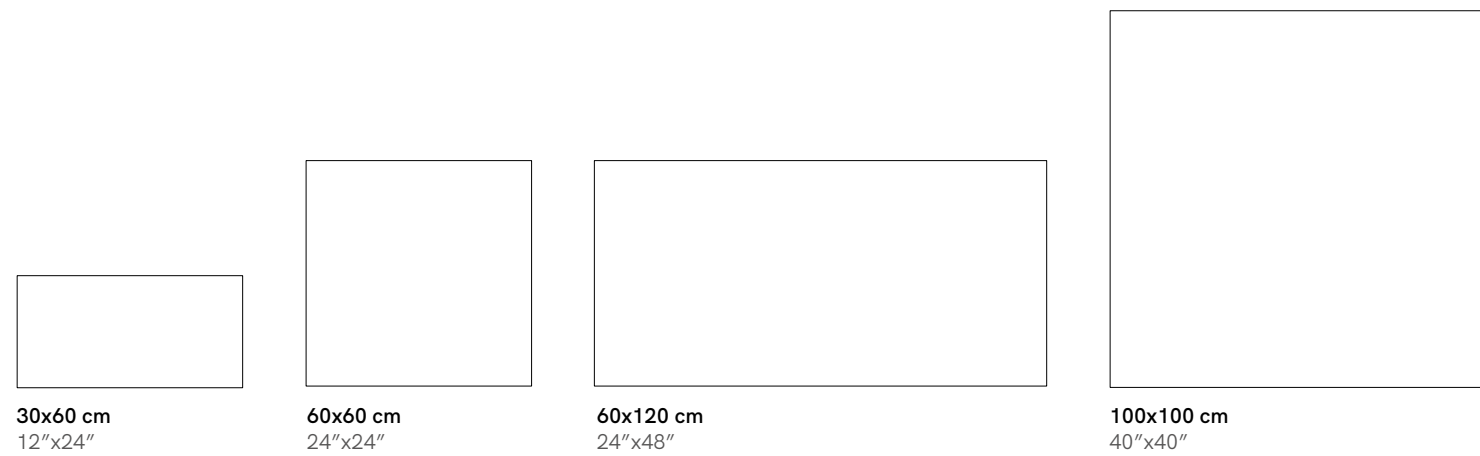

30x60 cm  
12"x24"

60x60 cm  
24"x24"

60x120 cm  
24"x48"

100x100 cm  
40"x40"

PIEZAS ESPECIALES | SPECIAL PIECES | PIÈCES SPÉCIALES | SPEZIALTEILE

RODAPIÉS Y PELDAÑOS | SKIRTING & STEPS | PLINTHES ET MARCHES | SOCKELLEISTEN UND STUFEN

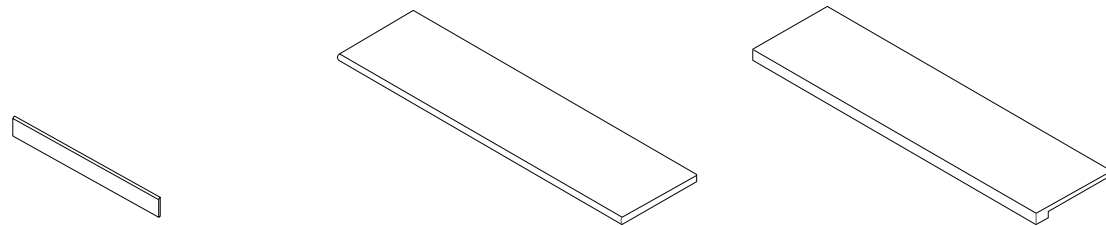

**RODAPIÉ**  
8x60 cm | 3"x24"  
NATURAL. RDP01P

**PELDAÑO MULTISTEP**  
33x120 cm | 13"x48"  
ANTISLIP. MST01

**PELDAÑO GRADONE**  
33x120 cm | 13"x48"  
NATURAL/ANTISLIP. PGD01

LAVABOS | WASHBASINS | WASHBASINS | WASCHBECKEN

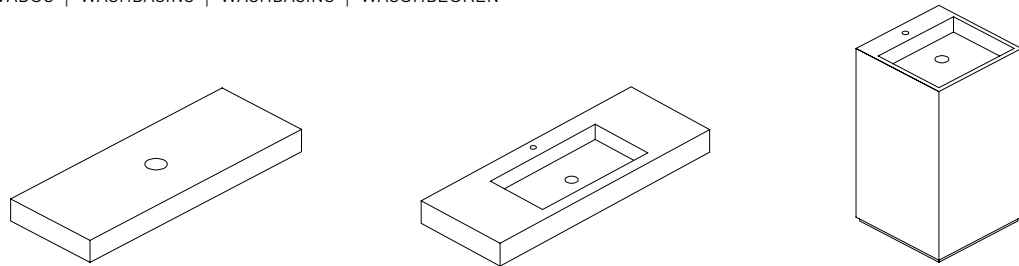

**SUPRA**  
120x50x10 cm  
48"x20"x4"

**INTEGRA**  
120x45x12 cm  
48"x18"x4.5"

**HIDRO**  
50x50x90 cm  
20"x20"x35.5"

MOSAICOS | MOSAICS | MOSAIQUES | MOSAIKS

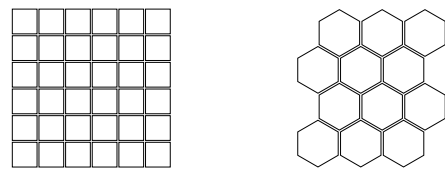

**MOSAICO**  
30x30 cm | 11.8"x11.7"  
NATURAL. MO501

**HEXAGONAL**  
24x28 cm | 9.4"x11"  
NATURAL. MOH01

PIEZAS COMPLEMENTARIAS | COMPLEMENTARY PIECES  
PARTIES COMPLÉMENTAIRES | KOMPLEMENTÄRE TEILE



**Art&Craft 1**  
60x120 cm | 24"x48"  
SATINADO. SD01RA

**Art&Craft 2**  
60x120 cm | 24"x48"  
SATINADO. SD01RA

**Art&Craft 3**  
60x120 cm | 24"x48"  
SATINADO. SD01RA

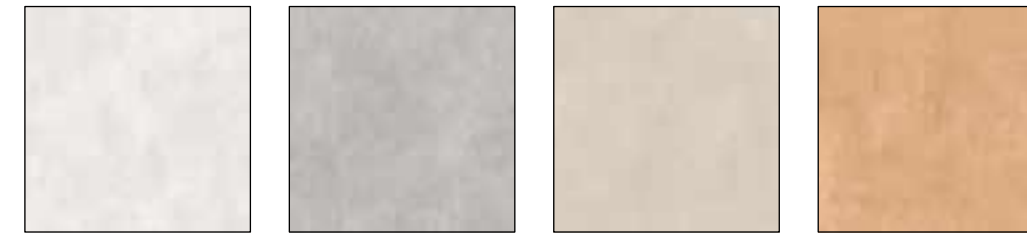

BETTON WHITE

- NATURAL

BETTON GREY

- NATURAL
- ANTISLIP

BETTON SAND

- NATURAL
- ANTISLIP

BETTON FANG

- NATURAL
- ANTISLIP

CÓDIGO PRECIO | CODE PRICE | CODE PRIX | CODE PREIS

BETTON		FORMATOS   FORMATS   FORMATS   FORMATE				LAVABOS   WASHBASINS		
COLOR COLOR COULEUR FARBE	ACABADO FINISH FINITION AUSFÜHRUNG	30x60 cm 12"x24"	60x60cm 24"x24"	60x120cm 24"x48"	100x100cm 40"x40"	SUPRA	INTEGRA	HIDRO
WHITE	NATURAL	TS01B	SS01B	SD01B	CC01B	✓	✓	✓
GREY	NATURAL	TS01B	SS01B	SD01B	CC01B	✓	✓	✓
	ANTISLIP	✗	✗	SD01A	✗	✗	✗	✗
SAND	NATURAL	TS01B	SS01B	SD01B	CC01B	✓	✓	✓
	ANTISLIP	✗	✗	SD01A	✗	✗	✗	✗
FANG	NATURAL	TS01B	SS01B	SD01B	CC01B	✓	✓	✓
	ANTISLIP	✗	✗	SD01A	✗	✗	✗	✗

TABLA EMBALAJE | PACKING LIST | LISTE D'EMBALLAGE | VERPACKUNGSLISTE

FORMATOS   FORMATS   FORMATS   FORMATE	Pz/Caja Pcs/Box	M²/Caja Sqm/Box	Kg/Caja Kg/Box	Cajas/Palet Box/Pallet	M²/Palet Sqm/Pallet	Kg/Palet Kg/Pallet
30x60 cm   12"x24"	7	1,24	22,58	48	59,47	1.104
60x60 cm   24"x24"	4	1,44	30,24	32	46,08	998
60x120 cm   24"x48"	2	1,44	30,24	35	50,40	1.058
100x100 cm   40"x40"	2	2,00	44,26	24	48,00	1.102



ART&CRAFT2  
60x120 cm - 24"x48"  
BETTON WHITE Natural  
60x120 cm - 24"x48"  
BETTON WHITE Natural  
120x120 cm - 48"x48"



BETTON FANG Natural  
120x120 cm - 48"x48"





# BLUEMOON

**BLUEMOON:** De las lujosas y elegantes piedras "Blue Moon" turquesa, nace esta elegante serie. Con vetas originales, sus tonos azules, plateados, beige... y un acabado pulido, dan como resultado la mezcla perfecta de cielo y mar, de aleatoriedad y armonía, de lujo y modernidad, para conferir a cualquier espacio una sensación de calma infinita.

**BLUEMOON:** From the luxurious and elegant turquoise "Blue Moon" stones, this tasteful model is born. With original veins, its blue, silver, beige tones... and a polished finish, result in the perfect mix of sky and sea, randomness and harmony, luxury and modernity, to give any space a feeling of infinite calm.

**BLUEMOON:** Cette sublime série est née des pierres turquoises luxueuses et élégantes «Blue Moon». Avec des veines originales, ses tons bleus, argentés, beige... et une finition polie, montre un mélange parfait de ciel et de mer, de beauté aléatoire et d'harmonie, de luxe et de modernité, pour donner à n'importe quel espace une sensation de calme infini.

**BLUEMOON:** Aus den luxuriösen und eleganten türkisfarbenen «Blue Moon» Steinen entsteht diese raffinierte Serie. Mit originalen Streichen, seinen Blau-, Silber- und Beigetönen... und ein poliertes Finish ergeben die perfekte Mischung aus Himmel und Meer, Zufälligkeit und Harmonie, Luxus und Modernität, um jedem Raum ein Gefühl unendlicher Ruhe zu verleihen.



BLUEMOON Pulido  
120x120 cm - 48"x48"



BLUEMOON



BLUEMON Pulido  
60x120 cm - 24"48"



60x120 cm  
24"x48"

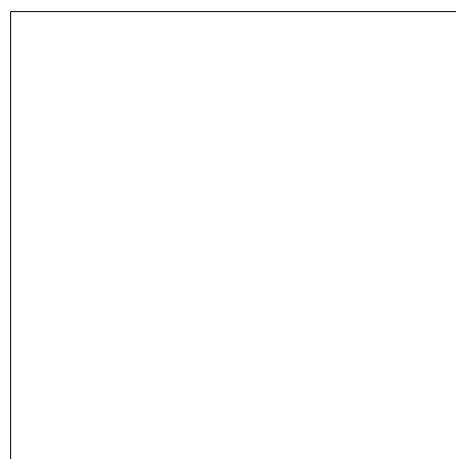

120x120 cm  
48"x48"

PIEZAS ESPECIALES | SPECIAL PIECES | PIÈCES SPÉCIALES | SPEZIALTEILE

RODAPIÉS Y PELDAÑOS | SKIRTING & STEPS | PLINTHES ET MARCHES | SOCKELLEISTEN UND STUFEN

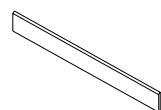

**RODAPIÉ**  
8x60 cm | 3"x24"  
**NATURAL. RDP01P**

MOSAICOS | MOSAICS | MOSAIQUES | MOSAIKS

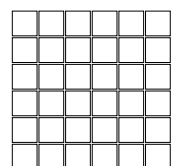

**MOSAICO**  
30x30 cm | 11.8"x11.7"  
**PULIDO. MO501**

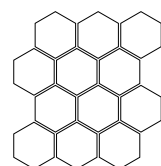

**HEXAGONAL**  
24x28 cm | 9.4"x11"  
**PULIDO. MOH01**



BLUEMOON

- PULIDO

CÓDIGO PRECIO | CODE PRICE | CODE PRIX | CODE PREIS

BLUEMOON		FORMATOS   FORMATS   FORMATS   FORMATE				LAVABOS   WASHBASINS		
COLOR COLOR COULEUR FARBE	ACABADO FINISH FINITION AUSFÜHRUNG	60x120cm 24"x48"	120x120cm 48"x48"	SUPRA	INTEGRA	HIDRO		
	PULIDO	SD02P	DD02P	×	×	×		

TABLA EMBALAJE | PACKING LIST | LISTE D'EMBALLAGE | VERPACKUNGSLISTE

FORMATOS   FORMATS   FORMATS   FORMATE	Pz/Caja Pcs/Box	M <sup>2</sup> /Caja Sqm/Box	Kg/Caja Kg/Box	Cajas/Palet Box/Pallet	M <sup>2</sup> /Palet Sqm/Pallet	Kg/Palet Kg/Pallet
60x120 cm   24"x48"	2	1,44	30,24	35	50,40	1.058
120x120 cm   48"x48"	1	1,44	28,50	42	60,48	1.218



BLUEMON Pulido  
120x120 cm - 48"x48"



# CORALINA

**CORALINA:** Piedra formada a partir de corales fósiles y otros elementos propios del Caribe. Con dos tonalidades en beige y una en gris, se adaptada perfectamente a nuestro entorno, conservando su belleza y resistencia natural. Ideal para todo tipo de uso.

**CORALINA:** Based on a stone formed by fossil corals and other elements typical of the Caribbean. With two tonalities in beige and one in grey, it adapts perfectly to our environment, preserving its beauty and natural resistance. Ideal for all types of applications.

**CORALINA:** Basée sur une pierre formée de coraux fossiles et d'autres éléments typiques des Caraïbes. Avec deux tonalités en beige et une en gris, elle s'adapte parfaitement à notre environnement, en préservant sa beauté et sa résistance naturelle. Idéal pour tous les types d'applications.

**CORALINA:** Stein aus fossilen Korallen und anderen für die Karibik typischen Elementen. Mit zwei Tonalitäten in Beige und einer in Grau, ist an unsere Umgebung genau angepasst. Bewahrt seine Schönheit und natürliche Widerstandsfähigkeit. Ideal für alle Arten von Anwendungen.



CORALINA IVORY Natural  
120x120 cm - 48"x48"

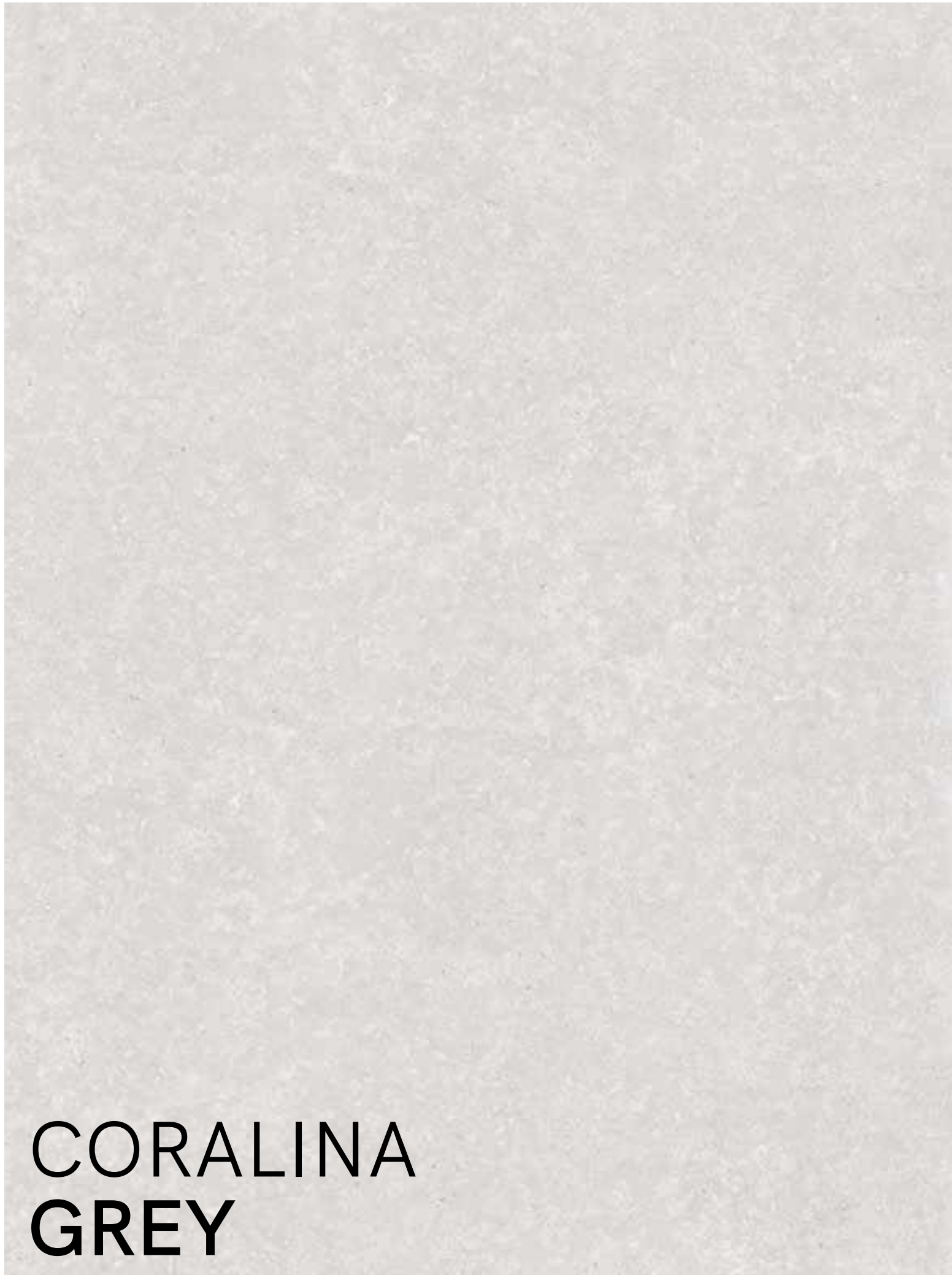

**CORALINA  
GREY**



**CORALINA  
IVORY**

# CORALINA CREAM



CORALINA GREY Satinado  
60x120 cm - 24"x48"

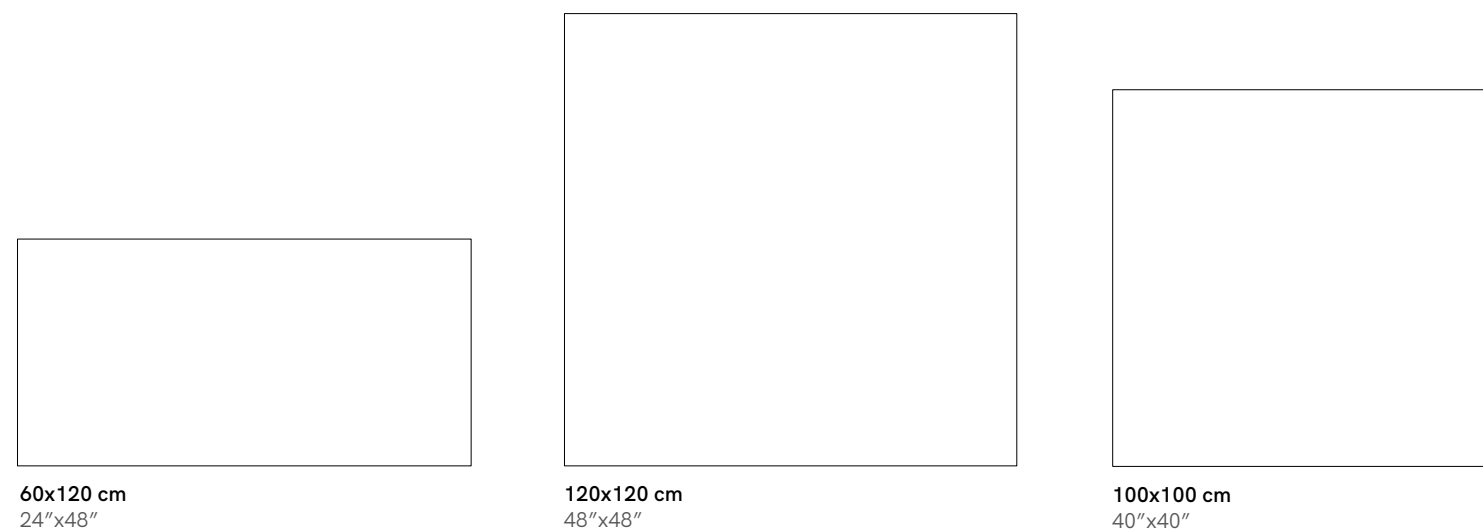

60x120 cm  
24"x48"

120x120 cm  
48"x48"

100x100 cm  
40"x40"

PIEZAS ESPECIALES | SPECIAL PIECES | PIÈCES SPÉCIALES | SPEZIALTEILE

RODAPIÉS Y PELDAÑOS | SKIRTING & STEPS | PLINTHES ET MARCHES | SOCKELLEISTEN UND STUFEN

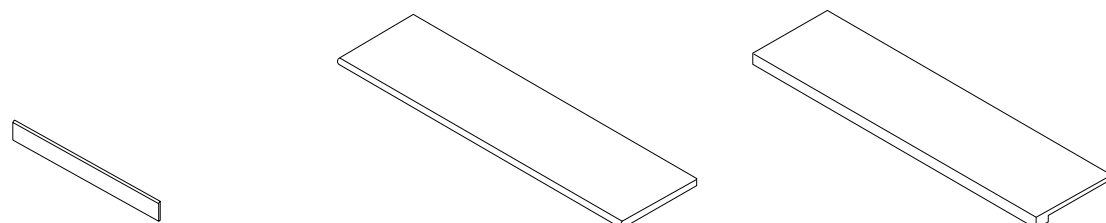

**RODAPIÉ**  
8x60 cm | 3"x24"  
NATURAL. RDP01P

**PELDAÑO MULTISTEP**  
33x120 cm | 13"x48"  
ANTISLIP. MST01

**PELDAÑO GRADONE**  
33x120 cm | 13"x48"  
NATURAL/ANTISLIP. PGD01

LAVABOS | WASHBASINS | WASHBASINS | WASCHBECKEN

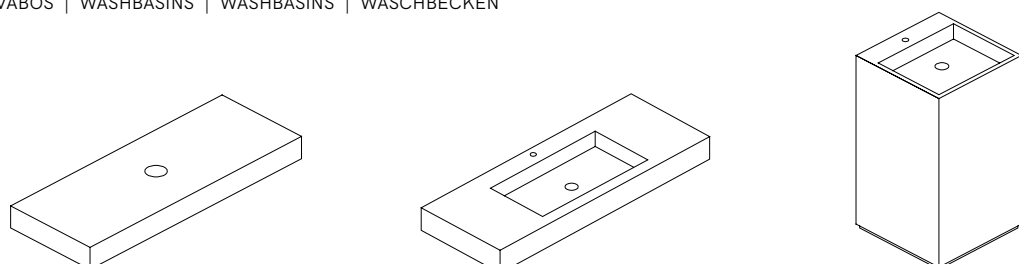

**SUPRA**  
120x50x10 cm  
48"x20"x4"

**INTEGRA**  
120x45x12 cm  
48"x18"x4.5"

**HIDRO**  
50x50x90 cm  
20"x20"x35.5"

MOSAICOS | MOSAICS | MOSAIQUES | MOSAIKS

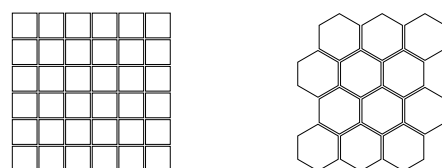

**MOSAICO**  
30x30 cm | 11.8"x11.7"  
NATURAL. MO501

**HEXAGONAL**  
24x28 cm | 9.4"x11"  
NATURAL. MOH01

PIEZAS COMPLEMENTARIAS | COMPLEMENTARY PIECES  
PARTIES COMPLÉMENTAIRES | KOMPLEMENTÄRE TEILE



**Art&Craft 1**  
60x120 cm | 24"x48"  
SATINADO. SD01RA

**Art&Craft 2**  
60x120 cm | 24"x48"  
SATINADO. SD01RA

**Art&Craft 3**  
60x120 cm | 24"x48"  
SATINADO. SD01RA



CORALINA GREY

- SATINADO
- ANTISLIP

CORALINA IVORY

- SATINADO
- ANTISLIP

CORALINA CREAM

- SATINADO
- ANTISLIP

CÓDIGO PRECIO | CODE PRICE | CODE PRIX | CODE PREIS

CORALINA		FORMATOS   FORMATS   FORMATS   FORMATE			LAVABOS   WASHBASINS		
COLOR COLOR COULEUR FARBE	ACABADO FINISH FINITION AUSFÜHRUNG	60x120cm 24"x48"	120x120cm 48"x48"	100x100cm 40"x40"	SUPRA	INTEGRA	HIDRO
GREY	SATINADO	SD01B	DD01B	CC01B	✓	✓	✓
	ANTISLIP	SD01A	DD01A	CC01A	✗	✗	✗
IVORY	SATINADO	SD01B	DD01B	CC01B	✓	✓	✓
	ANTISLIP	SD01A	DD01A	CC01A	✗	✗	✗
CREAM	SATINADO	SD01B	DD01B	CC01B	✓	✓	✓
	ANTISLIP	SD01A	DD01A	CC01A	✗	✗	✗

TABLA EMBALAJE | PACKING LIST | LISTE D'EMBALLAGE | VERPACKUNGSLISTE

FORMATOS   FORMATS   FORMATS   FORMATE	Pz/Caja Pcs/Box	M <sup>2</sup> /Caja Sqm/Box	Kg/Caja Kg/Box	Cajas/Palet Box/Pallet	M <sup>2</sup> /Palet Sqm/Pallet	Kg/Palet Kg/Pallet
60x120 cm   24"x48"	2	1,44	30,24	35	50,40	1.058
120x120 cm   48"x48"	1	1,44	28,50	42	60,48	1.218
100x100 cm   40"x40"	2	2,00	44,26	24	48,00	1.102





ART&CRAFT 3 Satinado  
60x120 cm - 24"x48"

CORALINA CREAM Satinado  
120x120 cm - 48"x48"



# CROMA

**CROMA White.** Un blanco mate, clásico, audaz y distinguido, que se adapta a la mayor parte de las superficies, aportando luz y vida al hogar. Se puede combinar con cualquier tipo de decoración, creando así ambientes personales que amplían, iluminan y fortalecen el equilibrio de los espacios.

**CROMA white.** A classic, bold and distinguished white mat that adapts to most surfaces, bringing light and life to the home. It could be combined with any type of decoration, thus creating personal environments that expand, illuminate and strengthen the balance of spaces.

**CROMA White.** Un tapis blanc classique, audacieux et distingué qui s'adapte à la plupart des surfaces, apportant lumière et vie à la maison. Il pourrait être combiné avec n'importe quel type de décoration, créant ainsi des environnements personnels qui élargissent, illuminent et renforcent l'équilibre des espaces.

**CROMA White.** Ein klassisches, neuartiges und elegantes Mattweiß, der Lichtqualität und Lebensfreude bringt. Es passt an verschiedenen Oberflächen, kann sich mit jeder Art von Dekoration kombiniert lassen und schafft persönliche Umgebungen, mit zunehmenden natürlichen Beleuchtung und räumlichen Tiefe.



CROMA WHITE Pulido  
60x120 cm - 24"x48"

CROMA WHITE Pulido  
120x120 cm - 48"x48"

# CROMA WHITE



WOODSTOCK LINES **ROBLE** Natural  
60x120 cm - 24"x48"

CROMA **WHITE** Pulido  
60x120 cm - 24"x48"

CROMA **WHITE** Pulido  
120x120 cm - 48"x48"



60x120 cm  
24"x48"

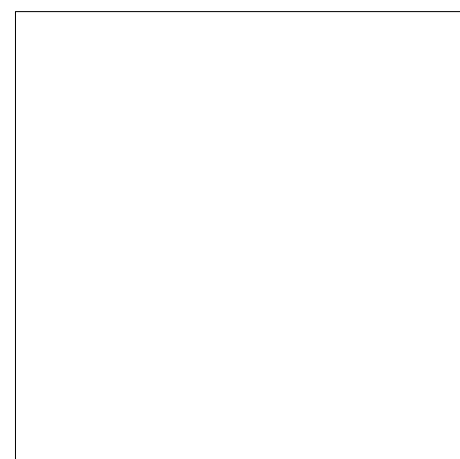

120x120 cm  
48"x48"

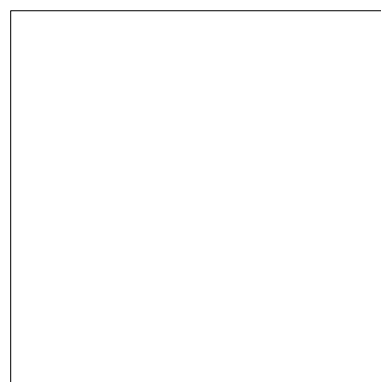

100x100 cm  
40"x40"

PIEZAS ESPECIALES | SPECIAL PIECES | PIÈCES SPÉCIALES | SPEZIALTEILE

RODAPIÉS Y PELDAÑOS | SKIRTING & STEPS | PLINTHES ET MARCHES | SOCKELLEISTEN UND STUFEN

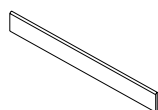

RODAPIÉ  
8x60 cm | 3"x24"  
NATURAL. RDP01P

MOSAICOS | MOSAICS | MOSAIQUES | MOSAIKS

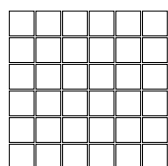

MOSAICO  
30x30 cm | 11.8"x11.7"  
PULIDO. MO501

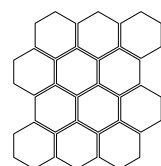

HEXAGONAL  
24x28 cm | 9.4"x11"  
PULIDO. MOH01

PIEZAS COMPLEMENTARIAS | COMPLEMENTARY PIECES  
PARTIES COMPLÉMENTAIRES | KOMPLEMENTÄRE TEILE



Art&Craft 1  
60x120 cm | 24"x48"  
SATINADO. SD01RA



Art&Craft 2  
60x120 cm | 24"x48"  
SATINADO. SD01RA



Art&Craft 3  
60x120 cm | 24"x48"  
SATINADO. SD01RA

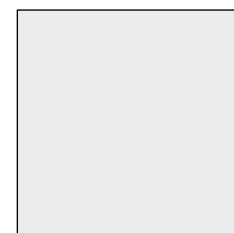

CROMA WHITE

- NATURAL
- PULIDO

CÓDIGO PRECIO | CODE PRICE | CODE PRIX | CODE PREIS

CROMA		FORMATOS   FORMATS   FORMATS   FORMATE			LAVABOS   WASHBASINS		
COLOR COLOR COULEUR FARBE	ACABADO FINISH FINITION AUSFÜHRUNG	60x120cm 24"x48"	120x120cm 48"x48"	100x100cm 40"x40"	SUPRA	INTEGRA	HIDRO
WHITE	NATURAL	SD01B	DD01B	CC01B	×	×	×
	PULIDO	SD01P	DD01P	CC01P	×	×	×

TABLA EMBALAJE | PACKING LIST | LISTE D'EMBALLAGE | VERPACKUNGSLISTE

FORMATOS   FORMATS   FORMATS   FORMATE	Pz/Caja Pcs/Box	M <sup>2</sup> /Caja Sqm/Box	Kg/Caja Kg/Box	Cajas/Palet Box/Pallet	M <sup>2</sup> /Palet Sqm/Pallet	Kg/Palet Kg/Pallet
60x120 cm   24"x48"	2	1,44	30,24	35	50,40	1.058
120x120 cm   48"x48"	1	1,44	28,50	42	60,48	1.218
100x100 cm   40"x40"	2	2,00	44,26	24	48,00	1.102



WOODSTOCK LINES ROBLE Natural  
60x120 cm - 24"x48"

CROMA WHITE Pulido  
60x120 cm - 24"x48"

CROMA WHITE Pulido  
120x120 cm - 48"x48"



# DAVOS

**DAVOS.** Esta colección tipo mármol aporta un aspecto elegante, que se adapta perfectamente a diferentes usos o diseños. Ofrece numerosas soluciones con estilo, mediante su gama de colores refinados y combinaciones completas, para confeccionar espacios amplios y luminosos.

**DAVOS.** This marble-like collection provides an elegant look which adapts perfectly to different uses or designs. It offers numerous stylish solutions, through its range of refined colors and complete combinations, to create open and bright spaces.

**DAVOS.** Cette collection aux allures de marbre offre un look élégant qui s'adapte parfaitement à différents usages ou designs. Il offre de nombreuses solutions élégantes, à travers sa gamme de couleurs raffinées et de combinaisons complètes, pour créer des espaces ouverts et lumineux.

**DAVOS.** Diese Serie mit Marmoroptik bietet einen klaren sauberen Look, der sich perfekt an verschiedene Verwendungszwecke oder Designs anpasst. Die Kollektion zeichnet sich durch zahlreiche stilvolle Lösungen, mit einer Auswahl raffinierter Farben und kompletten Kombinationen, um offene und helle Räume zu schaffen.



DAVOS ICE  
60x120 cm - 24"x48"





60x120 cm  
24"x48"

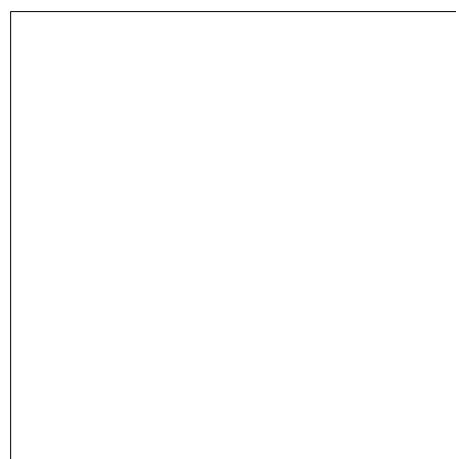

120x120 cm  
48"x48"

PIEZAS ESPECIALES | SPECIAL PIECES | PIÈCES SPÉCIALES | SPEZIALTEILE

RODAPIÉS Y PELDAÑOS | SKIRTING & STEPS | PLINTHES ET MARCHES | SOCKELLEISTEN UND STUFEN

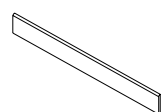

RODAPIÉ  
8x60 cm | 3"x24"  
NATURAL. RDP01P

MOSAICOS | MOSAICS | MOSAIQUES | MOSAIKS

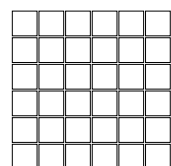

MOSAICO  
30x30 cm | 11.8"x11.7"  
PULIDO. MO501

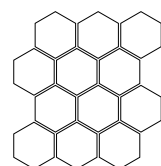

HEXAGONAL  
24x28 cm | 9.4"x11"  
PULIDO. MOH01



DAVOS ICE

- PULIDO

CÓDIGO PRECIO | CODE PRICE | CODE PRIX | CODE PREIS

DAVOS		FORMATOS   FORMATS   FORMATS   FORMATE		LAVABOS   WASHBASINS		
COLOR COLOR COULEUR FARBE	ACABADO FINISH FINITION AUSFÜHRUNG	60x120cm 24"x48"	120x120cm 48"x48"	SUPRA	INTEGRA	HIDRO
ICE	PULIDO	SD01P	DD01P	×	×	×

TABLA EMBALAJE | PACKING LIST | LISTE D'EMBALLAGE | VERPACKUNGSLISTE

FORMATOS   FORMATS   FORMATS   FORMATE	Pz/Caja Pcs/Box	M <sup>2</sup> /Caja Sqm/Box	Kg/Caja Kg/Box	Cajas/Palet Box/Pallet	M <sup>2</sup> /Palet Sqm/Pallet	Kg/Palet Kg/Pallet
60x120 cm   24"x48"	2	1,44	30,24	35	50,40	1.058
120x120 cm   48"x48"	1	1,44	28,50	42	60,48	1.218





DAVOS ICE Pulido  
120x120 cm - 48"x48"



# DOLMEN

**DOLMEN** gira en torno a la tierra, en las fuerzas divergentes de la naturaleza. Cuenta con cinco colores llenos de contrastes, que plantean diferentes puntos de vista sobre la percepción de la cerámica, logrando mantener el equilibrio entre la belleza cambiante de la piedra y la adaptación al entorno.

The **DOLMEN** collection is influenced by the earth and the divergent forces of nature. It has five colors full of contrasts, which offer different points of view on the perception of ceramics, managing to maintain the balance between the changing beauty of the stone and the adaptation to the environment.

La série **DOLMEN** est influencé la terre et des forces divergentes de la nature. Il a cinq couleurs pleines de contrastes, qui soulèvent différents points de vue sur la perception de la céramique, parvenant à maintenir l'équilibre entre la beauté changeante de la pierre et l'adaptation à l'environnement.

*Die Serie **DOLMEN** wurde von der Erde und den unterschiedlichen Kräften der Natur beeinflusst. Es hat fünf kontrastreiche Farben, die verschiedene Perspektive auf die Keramik bringen. Ebenso kann man zwar das Balance zwischen der vielfältigen Schönheit des Steins und der Anpassung an die Umgebung zuhalten.*



DOLMEN NEUTRAL In&Out  
30x60 cm - 12"x24"



**DOLMEN  
SAND**



**DOLMEN  
TERRA**



# DOLMEN NEUTRAL



DOLMEN SAND In&Out  
30x60 cm - 12"x24"

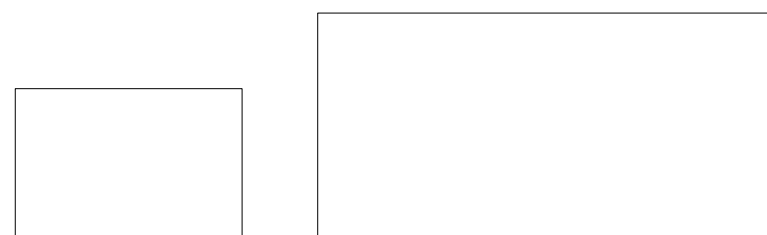

40x60 cm  
16"x24"

60x120 cm  
24"x48"

PIEZAS ESPECIALES | SPECIAL PIECES | PIÈCES SPÉCIALES | SPEZIALTEILE

RODAPIÉS Y PELDAÑOS | SKIRTING & STEPS | PLINTHES ET MARCHES | SOCKELLEISTEN UND STUFEN

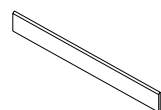

**RODAPIÉ**  
8x60 cm | 3"x24"  
NATURAL. RDP01P

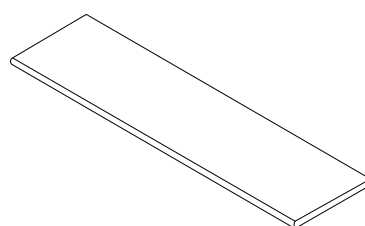

**PELDAÑO MULTISTEP**  
33x120 cm | 13"x48"  
ANTISLIP. MST01

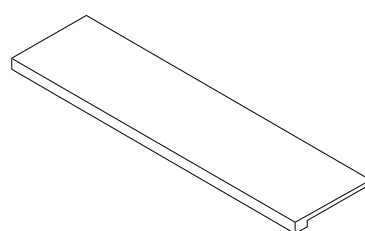

**PELDAÑO GRADONE**  
33x120 cm | 13"x48"  
NATURAL/ANTISLIP. PGD01

MOSAICOS | MOSAICS | MOSAIQUES | MOSAIKS

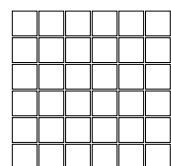

**MOSAICO**  
30x30 cm | 11.8"x11.7"  
NATURAL. MO501

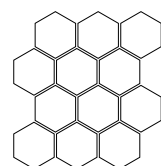

**HEXAGONAL**  
24x28 cm | 9.4"x11"  
NATURAL. MOH01



DOLMEN SAND

- In&Out



DOLMEN TERRA

- In&Out



DOLMEN NEUTRAL

- In&Out

CÓDIGO PRECIO | CODE PRICE | CODE PRIX | CODE PREIS

DOLMEN		FORMATOS   FORMATS   FORMATS   FORMATE		LAVABOS   WASHBASINS		
COLOR COLOR COULEUR FARBE	ACABADO FINISH FINITION AUSFÜHRUNG	40x60 cm 16"x24"	60x120cm 24"x48"	SUPRA	INTEGRA	HIDRO
SAND	In&Out	QS01B	SD01RA	×	×	×
TERRA	In&Out	QS01B	SD01RA	×	×	×
NEUTRAL	In&Out	QS01B	SD01RA	×	×	×

TABLA EMBALAJE | PACKING LIST | LISTE D'EMBALLAGE | VERPACKUNGSLISTE

FORMATOS   FORMATS   FORMATS   FORMATE	Pz/Caja Pcs/Box	M <sup>2</sup> /Caja Sqm/Box	Kg/Caja Kg/Box	Cajas/Palet Box/Pallet	M <sup>2</sup> /Palet Sqm/Pallet	Kg/Palet Kg/Pallet
40x60 cm   16"x24"	5	1,20	26,27	60	72,00	1.598
60x120 cm   24"x48"	2	1,44	30,24	35	50,40	1.058



DOLMEN TERRA In&Out  
60x120 cm - 24"x48"



# DOLOMITE

**DOLOMITE:** Inspirado en las nobles calizas de la isla de Mármara. Su suave tono y finas vetas grises se combinan mágicamente para generar ambientes únicos, aportando a cualquier espacio elegancia y exclusividad.

**DOLOMITE:** Inspired by the noble limestones of the island of Marmara. Its soft tone and fine gray veins magically combine to generate unique environments, bringing elegance and exclusivity to any space.

**DOLOMITE:** Inspiré par les nobles calcaires de l'île de Marmara. Son ton doux et ses fines veines grises se combinent presque par magie pour générer des environnements uniques, apportant élégance et exclusivité à n'importe quel espace.

**DOLOMITE:** *Inspiriert von den edlen Kalksteinen der Insel Marmara. Sein weicher Ton und die feinen grauen Streichen verbinden sich wie durch ein Wunder zu einzigartigen Umgebungen, die jedem Raum Eleganz und Exklusivität verleihen.*



DOLOMITE WHITE Pulido  
60x120 cm - 24"x48"



# DOLOMITE WHITE



DOLOMITE WHITE Pulido  
60x120 cm - 24"x48"





60x120 cm  
24"x48"

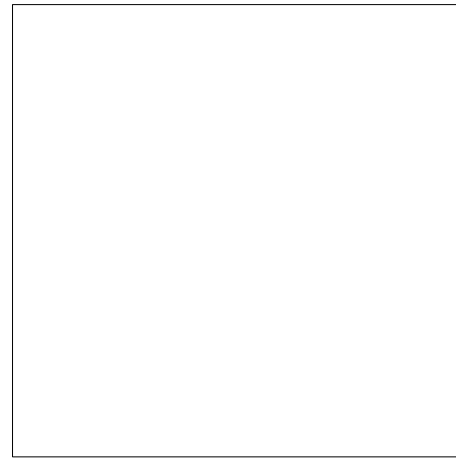

120x120 cm  
48"x48"

PIEZAS ESPECIALES | SPECIAL PIECES | PIÈCES SPÉCIALES | SPEZIALTEILE

RODAPIÉS Y PELDAÑOS | SKIRTING & STEPS | PLINTHES ET MARCHES | SOCKELLEISTEN UND STUFEN

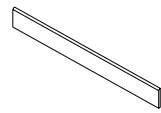

**RODAPIÉ**  
8x60 cm | 3"x24"  
**NATURAL. RDP01P**

MOSAICOS | MOSAICS | MOSAIQUES | MOSAIKS

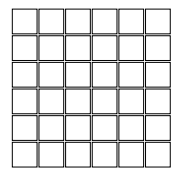

**MOSAICO**  
30x30 cm | 11.8"x11.7"  
**PULIDO. MO501**

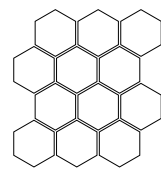

**HEXAGONAL**  
24x28 cm | 9.4"x11"  
**PULIDO. MOH01**

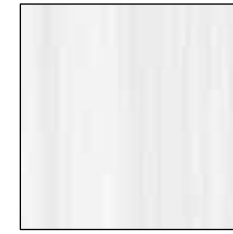

DOLOMITE WHITE

- PULIDO

CÓDIGO PRECIO | CODE PRICE | CODE PRIX | CODE PREIS

DOLOMITE		FORMATOS   FORMATS   FORMATS   FORMATE		LAVABOS   WASHBASINS		
COLOR COLOR COULEUR FARBE	ACABADO FINISH FINITION AUSFÜHRUNG	60x120cm 24"x48"	120x120cm 48"x48"	SUPRA	INTEGRA	HIDRO
WHITE	PULIDO	SD01P	DD01P	×	×	×

TABLA EMBALAJE | PACKING LIST | LISTE D'EMBALLAGE | VERPACKUNGLISTE

FORMATOS   FORMATS   FORMATS   FORMATE	Pz/Caja Pcs/Box	M <sup>2</sup> /Caja Sqm/Box	Kg/Caja Kg/Box	Cajas/Palet Box/Pallet	M <sup>2</sup> /Palet Sqm/Pallet	Kg/Palet Kg/Pallet
60x120 cm   24"x48"	2	1,44	30,24	35	50,40	1.058
120x120 cm   48"x48"	1	1,44	28,50	42	60,48	1.218



DOLOMITE WHITE Pulido  
60x120 cm - 24"x48"



# FILITA

**FILITA** se basa en diferentes acabados con aspecto natural. La textura, de efecto pizarra, está inspirada en relieves característicos de canteras tradicionales. Cuenta con una amplia variedad en cada uno de sus colores, todos ellos impactantes, desde el tono antracita original hasta un gris claro, incluyendo tres combinaciones cálidas.

The **FILITA** collection is based upon different finishes with natural outlook. The texture, with a slate effect, is inspired by reliefs characteristic of traditional quarries. It has a wide variety in each of its striking colors, from the original anthracite tone to a light grey, including three warm combinations.

La série **FILITA** est basée sur différentes finitions aux perspectives naturelles. La texture, avec un effet ardoise, s'inspire des reliefs caractéristiques des carrières traditionnelles. Il a une grande variété dans chacune de ses couleurs, toutes frappantes, du ton anthracite original au gris clair, en passant par trois combinaisons chaudes.

*Die Serie **FILITA** basiert auf verschiedenen naturgespaltenen Oberflächen. Die Textur, in Schiefoptik, zeichnet sich durch ein Relief, das von traditionellen Steinbrüche inspiriert wurde. Es hat ein wahres Spektrum an Vielfalt mit eindrucksvollen Farben, vom ursprünglichen Anthrazit bis zu trendigen Hellgrau, einschließlich drei lebendigen Kombinationen.*



FILITA CINDER Natural  
60x120 cm - 24"x48"



**FILITA  
WHITE**



**FILITA  
NEUTRAL**



**FILITA  
CINDER**



**FILITA  
GRIS**



**FILITA  
BONE**



**FILITA  
GOLD**



FILITA BONE Natural  
60x120 cm - 24"x48"

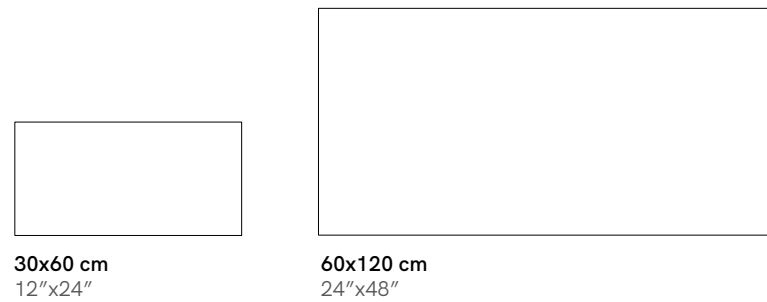

30x60 cm  
12"x24"

60x120 cm  
24"x48"

PIEZAS ESPECIALES | SPECIAL PIECES | PIÈCES SPÉCIALES | SPEZIALTEILE

RODAPIÉS Y PELDAÑOS | SKIRTING & STEPS | PLINTHES ET MARCHES | SOCKELLEISTEN UND STUFEN

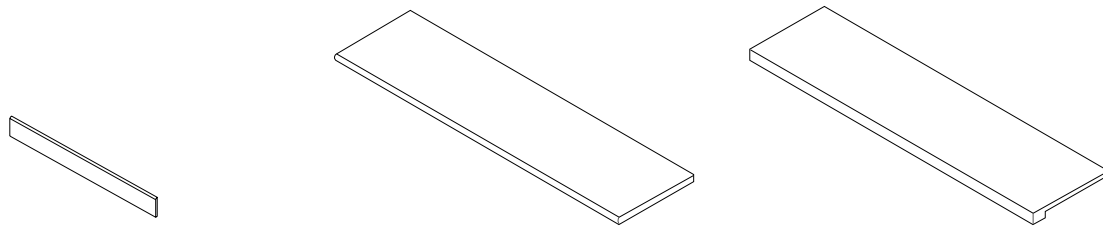

**RODAPIÉ**  
8x60 cm | 3"x24"  
NATURAL. RDP01P

**PELDAÑO MULTISTEP**  
33x120 cm | 13"x48"  
ANTISLIP. MST01

**PELDAÑO GRADONE**  
33x120 cm | 13"x48"  
NATURAL/ANTISLIP. PGD01

LAVABOS | WASHBASINS | WASHBASINS | WASCHBECKEN

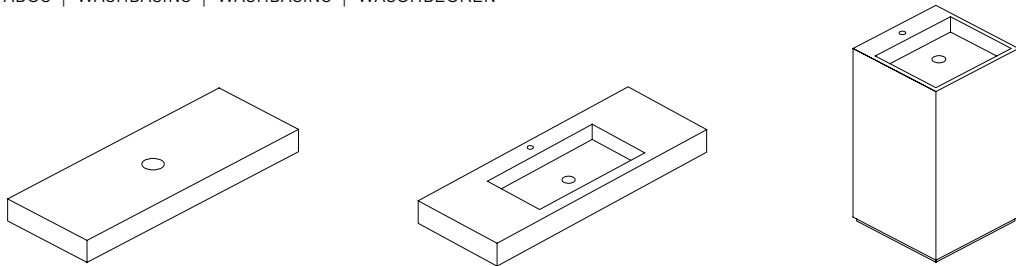

**SUPRA**  
120x50x10 cm  
48"x20"x4"

**INTEGRA**  
120x45x12 cm  
48"x18"x4.5"

**HIDRO**  
50x50x90 cm  
20"x20"x35.5"

MOSAICOS | MOSAICS | MOSAIQUES | MOSAIKS

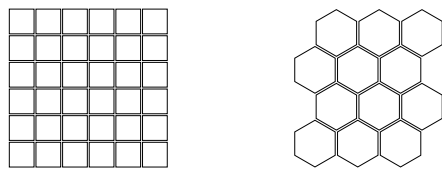

**MOSAICO**  
30x30 cm | 11.8"x11.7"  
NATURAL. MO501

**HEXAGONAL**  
24x28 cm | 9.4"x11"  
NATURAL. MOH01

PIEZAS COMPLEMENTARIAS | COMPLEMENTARY PIECES  
PARTIES COMPLÉMENTAIRES | KOMPLEMENTÄRE TEILE



**Art&Craft 1**  
60x120 cm | 24"x48"  
SATINADO. SD01RA

**Art&Craft 2**  
60x120 cm | 24"x48"  
SATINADO. SD01RA

**Art&Craft 3**  
60x120 cm | 24"x48"  
SATINADO. SD01RA

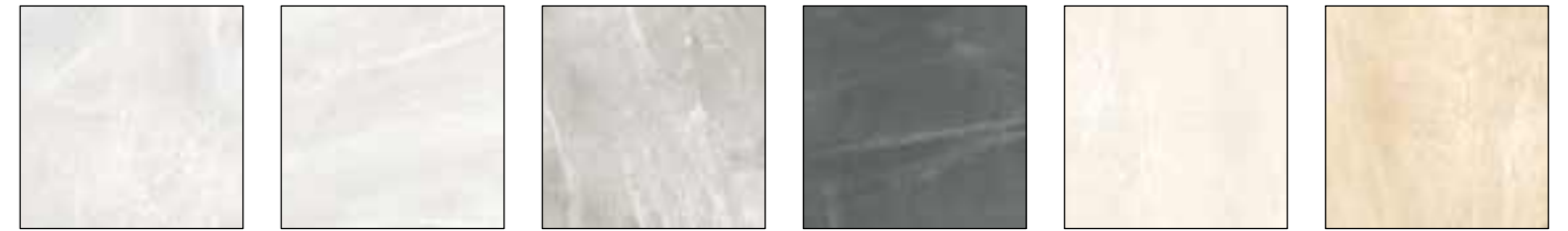

**FILITA WHITE**

- NATURAL

**FILITA NEUTRAL**

- NATURAL
- ANTISLIP

**FILITA CINDER**

- NATURAL

**FILITA GRIS**

- NATURAL
- ANTISLIP

**FILITA BONE**

- NATURAL
- ANTISLIP

**FILITA GOLD**

- NATURAL

CÓDIGO PRECIO | CODE PRICE | CODE PRIX | CODE PREIS

FILITA		FORMATOS   FORMATS   FORMATS   FORMATE		LAVABOS   WASHBASINS		
COLOR COLOR COULEUR FARBE	ACABADO FINISH FINITION AUSFÜHRUNG	30x60 cm 12"x24"	60x120cm 24"x48"	SUPRA	INTEGRA	HIDRO
WHITE	NATURAL	TS01R	SD01R	✓	✓	✓
NEUTRAL	NATURAL	TS01R	SD01R	✓	✓	✓
	ANTISLIP	TS01RA	SD01RA	✗	✗	✗
CINDER	NATURAL	TS01R	SD01R	✓	✓	✓
GRIS	NATURAL	TS01R	SD01R	✓	✓	✓
	ANTISLIP	TS01RA	SD01RA	✗	✗	✗
BONE	NATURAL	TS01R	SD01R	✓	✓	✓
	ANTISLIP	TS01RA	SD01RA	✗	✗	✗
GOLD	NATURAL	TS01R	SD01R	✓	✓	✓

TABLA EMBALAJE | PACKING LIST | LISTE D'EMBALLAGE | VERPACKUNGSLISTE

FORMATOS   FORMATS   FORMATS   FORMATE	Pz/Caja Pcs/Box	M <sup>2</sup> /Caja Sqm/Box	Kg/Caja Kg/Box	Cajas/Palet Box/Pallet	M <sup>2</sup> /Palet Sqm/Pallet	Kg/Palet Kg/Pallet
30x60 cm   12"x24"	7	1,24	22,58	48	59,47	1.104
60x120 cm   24"x48"	2	1,44	30,24	35	50,40	1.058





FILITA BONE Natural  
30x60 cm - 12"x24"

FILITA GRIS Natural  
60x120 cm - 24"x48"



# FOSSIL

**FOSSIL:** De la conexión con la naturaleza nace esta piedra, con una belleza orgánica y texturas únicas. Sus tres tonalidades nos invitan a crear ambientes únicos conectados con la naturaleza.

**Fossil:** This stone is born from the connection with nature, with organic beauty and unique textures. Its three tonalities invite us to create unique environments joined with nature.

**Fossil:** Cette pierre est née de la connexion avec la nature, avec une beauté organique et des textures uniques. Ses trois teintes nous invitent à mettre en place des environnements uniques liés à la nature.

**Fossil:** Dieser Stein entsteht aus der Verbindung mit der Natur, mit einer organischen Schönheit und einzigartigen Texturen. Seine drei Tonalitäten inspirieren uns, einzigartige Umgebungen zu schaffen, die mit der Natur vermischt sind.



FOSSIL QUARRY PEARL Natural  
60x120 cm - 24"x48"

FOSSIL PEARL Natural  
120x120 cm - 48"x48"

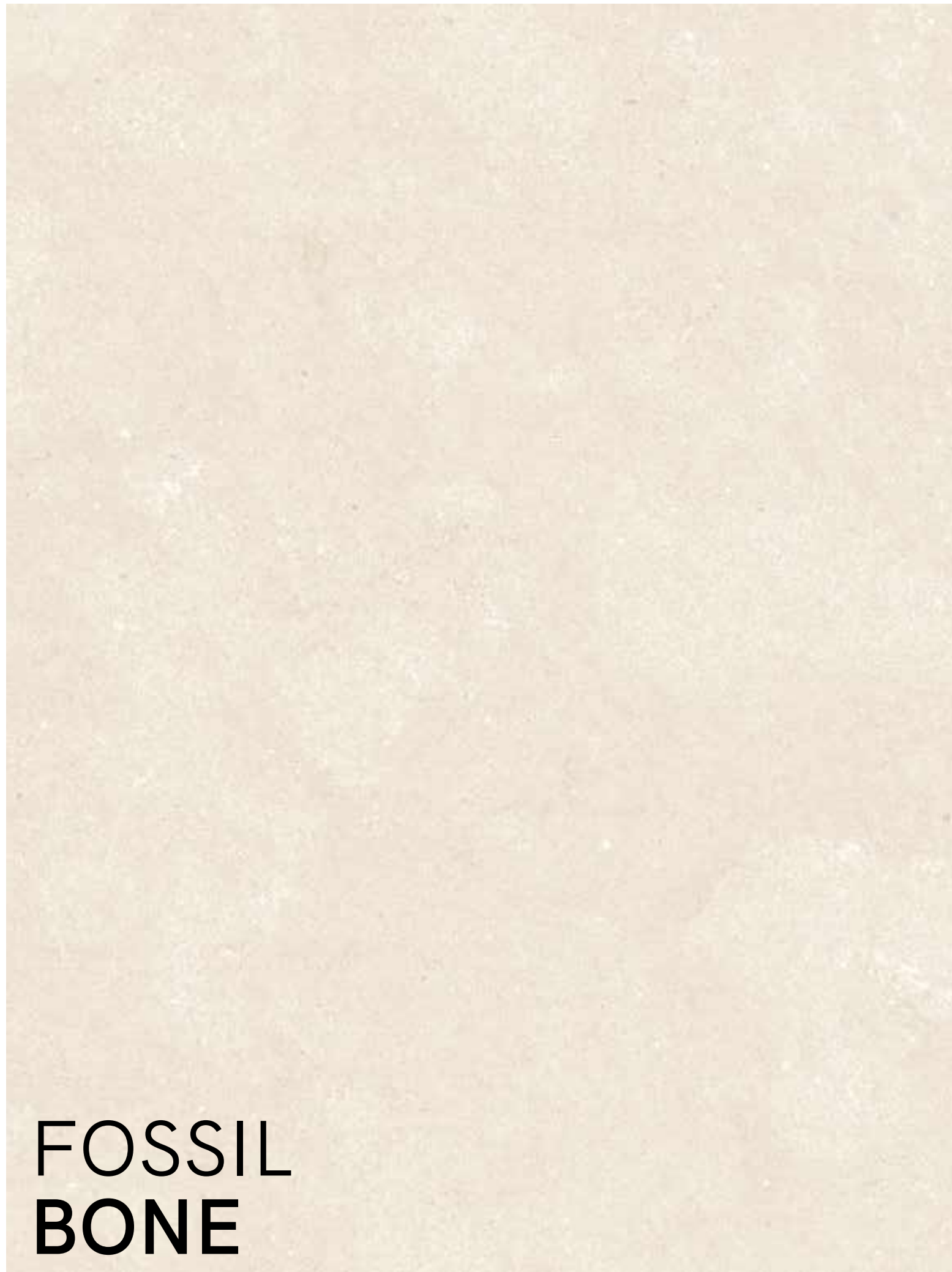

**FOSSIL  
BONE**

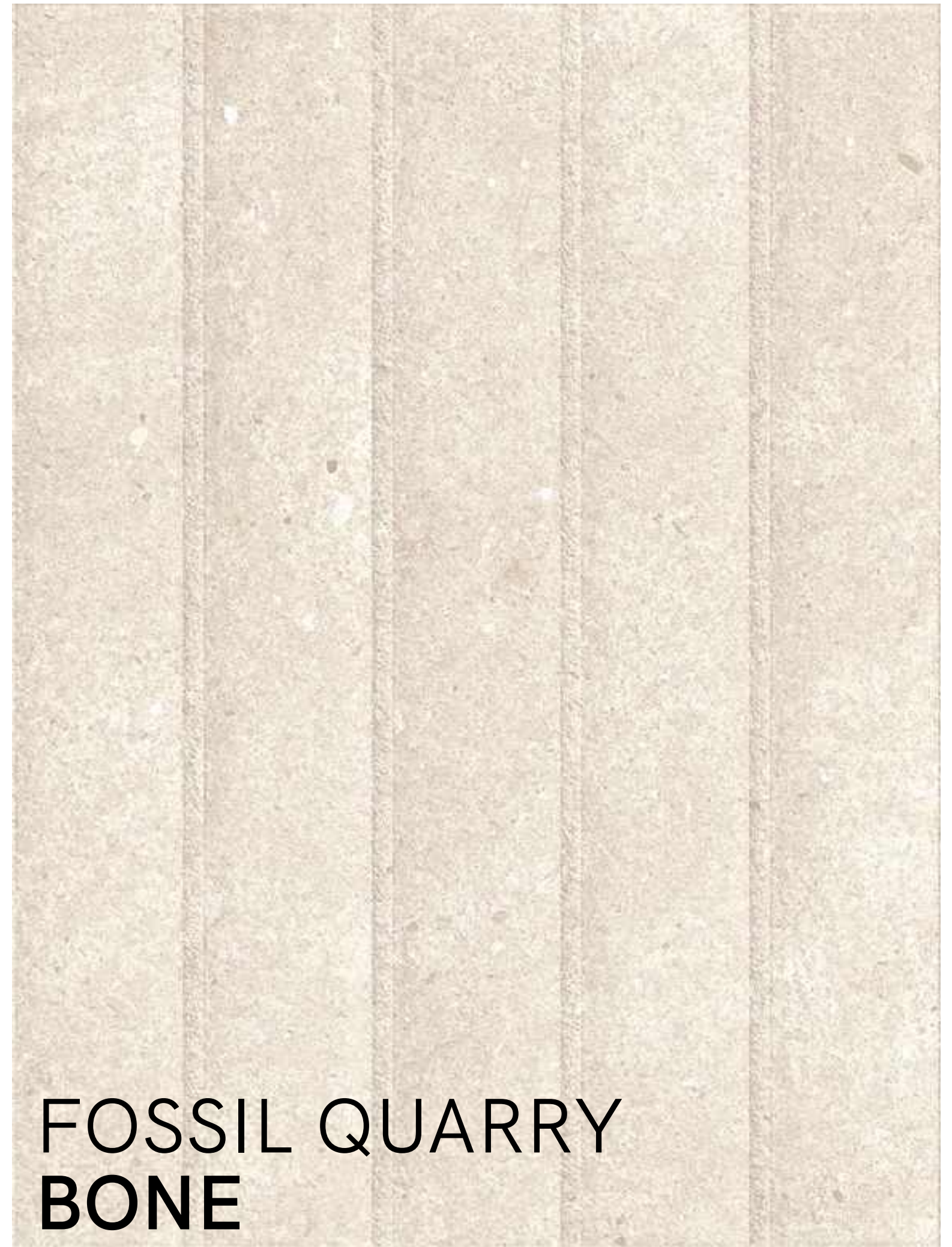

**FOSSIL QUARRY  
BONE**



**FOSSIL  
BEIGE**



**FOSSIL QUARRY  
BEIGE**



**FOSSIL  
PEARL**



**FOSSIL QUARRY  
PEARL**





40x60 cm | 16"x24"  
60x60 cm | 24"x24"  
60x120 cm | 24"x48"  
120x120 cm | 48"x48"

PIEZAS ESPECIALES | SPECIAL PIECES | PIÈCES SPÉCIALES | SPEZIALTEILE

RODAPIÉS Y PELDAÑOS | SKIRTING & STEPS | PLINTHES ET MARCHES | SOCKELLEISTEN UND STUFEN

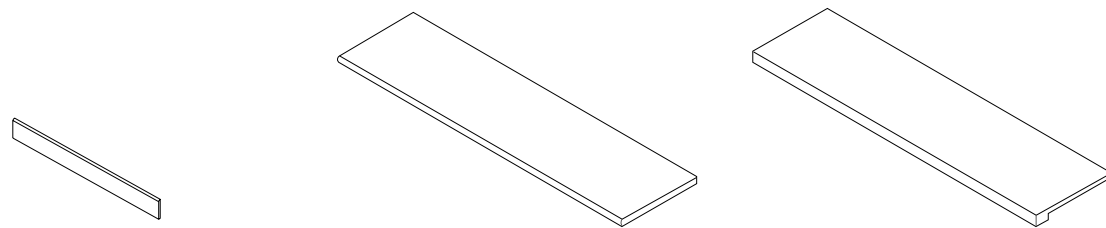

**RODAPIÉ**  
8x60 cm | 3"x24"  
NATURAL. RDP01P

**PELDAÑO MULTISTEP**  
33x120 cm | 13"x48"  
ANTISLIP. MST01

**PELDAÑO GRADONE**  
33x120 cm | 13"x48"  
NATURAL/ANTISLIP. PGD01

LAVABOS | WASHBASINS | WASHBASINS | WASCHBECKEN

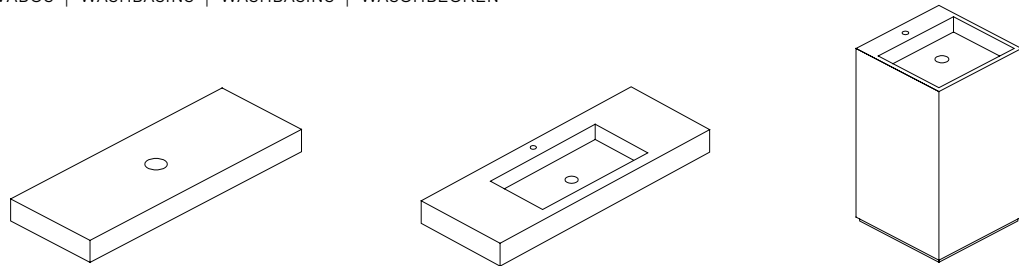

**SUPRA**  
120x50x10 cm  
48"x20"x4"

**INTEGRA**  
120x45x12 cm  
48"x18"x4.5"

**HIDRO**  
50x50x90 cm  
20"x20"x35.5"

MOSAICOS | MOSAICS | MOSAIQUES | MOSAIKS

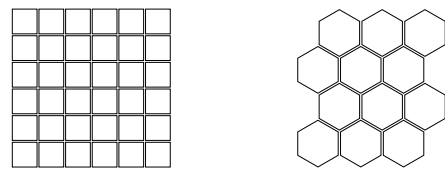

**MOSAICO**  
30x30 cm | 11.8"x11.7"  
NATURAL. MO501

**HEXAGONAL**  
24x28 cm | 9.4"x11"  
NATURAL. MOH01

PIEZAS COMPLEMENTARIAS | COMPLEMENTARY PIECES  
PARTIES COMPLÉMENTAIRES | KOMPLEMENTÄRE TEILE



**Art&Craft 1**  
60x120 cm | 24"x48"  
SATINADO. SD01RA

**Art&Craft 2**  
60x120 cm | 24"x48"  
SATINADO. SD01RA

**Art&Craft 3**  
60x120 cm | 24"x48"  
SATINADO. SD01RA

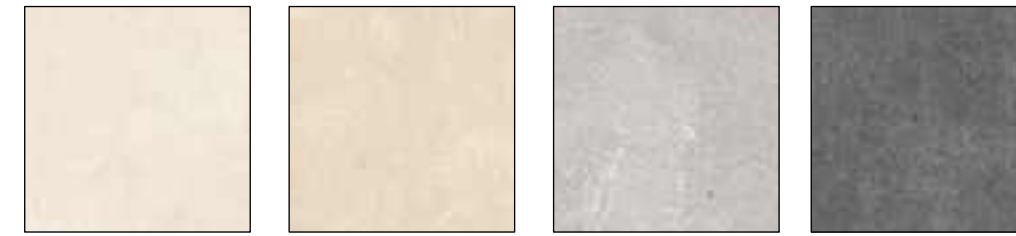

**FOSSIL BONE**  
• NATURAL  
• ANTISLIP

**FOSSIL BEIGE**  
• NATURAL  
• ANTISLIP

**FOSSIL PEARL**  
• NATURAL  
• ANTISLIP

**FOSSIL ANTRACITA**  
• NATURAL

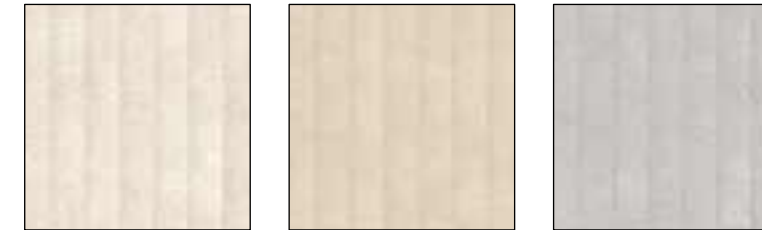

**FOSSIL QUARRY BONE**  
• RELIEVE

**FOSSIL QUARRY BEIGE**  
• RELIEVE

**FOSSIL QUARRY PEARL**  
• RELIEVE

CÓDIGO PRECIO | CODE PRICE | CODE PRIX | CODE PREIS

FOSSIL		FORMATOS   FORMATS   FORMATS   FORMATE				LAVABOS   WASHBASINS		
COLOR COLOR COULEUR FARBE	ACABADO FINISH FINITION AUSFÜHRUNG	40x60 cm 16"x24"	60x60cm 24"x24"	60x120cm 24"x48"	120x120cm 48"x40"	SUPRA	INTEGRA	HIDRO
ANTRACITA	NATURAL	QS01B	SS01B	SD01R	DD01R	✓	✓	✓
BONE	NATURAL	QS01B	SS01B	SD01R	DD01R	✓	✓	✓
	ANTISLIP	✗	✗	SD01RA	✗	✗	✗	✗
QUARRY BONE	RELIEVE	✗	✗	SD01R	✗	✗	✗	✗
BEIGE	NATURAL	QS01B	SS01B	SD01R	DD01R	✓	✓	✓
	ANTISLIP	✗	✗	SD01RA	✗	✗	✗	✗
QUARRY BEIGE	RELIEVE	✗	✗	SD01R	✗	✗	✗	
PEARL	NATURAL	QS01B	SS01B	SD01R	DD01R	✓	✓	✓
	ANTISLIP	✗	✗	SD01RA	✗	✗	✗	✗
QUARRY PEARL	RELIEVE	✗	✗	SD01R	✗	✗	✗	

TABLA EMBALAJE | PACKING LIST | LISTE D'EMBALLAGE | VERPACKUNGLISTE

FORMATOS   FORMATS   FORMATS   FORMATE	Pz/Caja Pcs/Box	M²/Caja Sqm/Box	Kg/Caja Kg/Box	Cajas/Palet Box/Pallet	M²/Palet Sqm/Pallet	Kg/Palet Kg/Pallet
40x60 cm   16"x24"	5	1,20	26,27	60	72,00	1.598
60x60 cm   24"x24"	4	1,44	30,24	32	46,08	998
60x120 cm   24"x48"	2	1,44	30,24	35	50,40	1.058
120x120 cm   48"x48"	1	1,44	28,50	42	60,48	1.218



FOSSIL QUARRY PEARL Natural  
60x120 cm - 24"x48"

FOSSIL PEARL Natural  
120x120 cm - 48"x48"





# ORIGIN

**ORIGIN.** Una piedra natural uniforme, con tacto suave, que aporta un aspecto distinguido y minimalista, ideal para espacios amplios como salones y piscinas. Esta serie se caracteriza por una superficie variada, que recuerda a la arena en los colores cálidos (Sand y Noce), con un toque homogéneo en los colores fríos (Grey y Deep).

**ORIGIN.** An uniform natural stone, with a soft touch, which provides a distinguished and minimalist outlook, ideal for large spaces such as lounges and swimming pools. This series is characterized by a mixed surface, reminiscent of sand, in the warm colours, and a compact structure in the cooler colours.

**ORIGIN.** Une pierre naturelle uniforme, au toucher doux, qui offre une perspective distinguée et minimaliste, idéale pour les grands espaces tels que les salons et les piscines. Cette série se caractérise par une surface variée, rappelant le sable dans des couleurs chaudes (Sand et Noce), et une structure connexe dans des couleurs froides (Grey et Deep).

**ORIGIN.** Ein einheitlicher Naturstein mit weichem Griff und zeitloses Eleganz, ideal für große Räume, wie Lounges und Schwimmbäder. Diese Serie zeichnet sich durch eine gemischte Oberfläche in den warmen Farben aus, die an Sand erinnert, und mit einer kompakten Struktur in den kalten Farben.



ORIGIN GRIS Satinado  
120x120 cm - 48"x48"



**ORIGIN  
BLANCO**

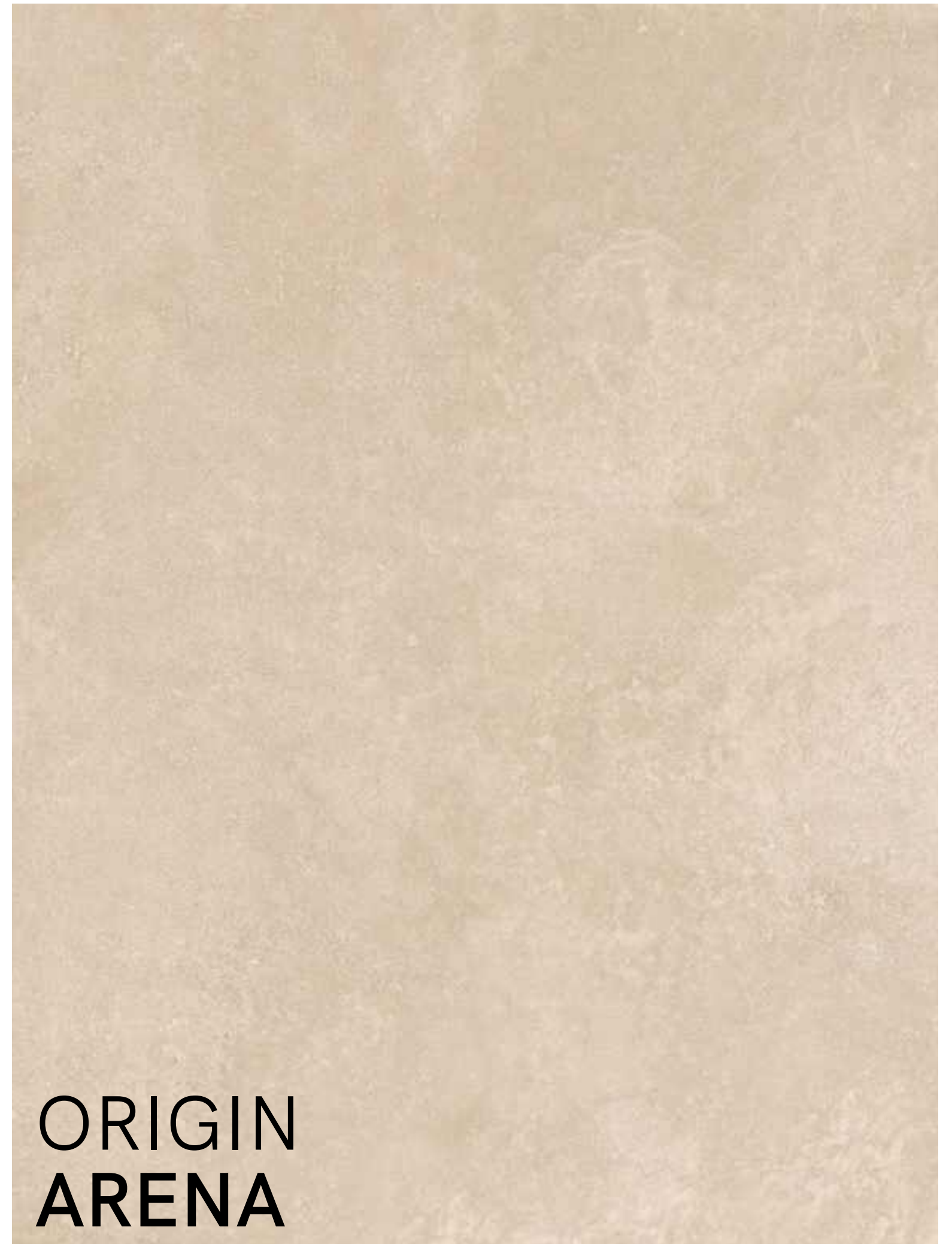

**ORIGIN  
ARENA**



**ORIGIN  
GRIS**



**ORIGIN  
BEIGE**

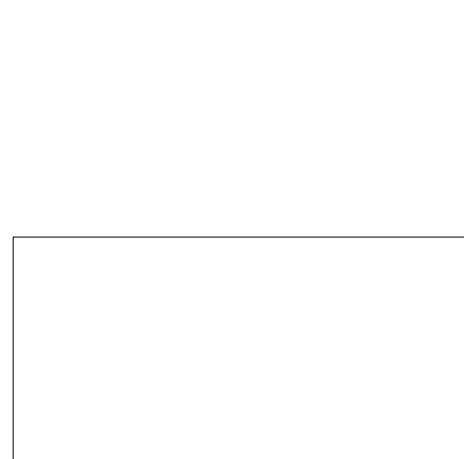

60x120 cm  
24"x48"

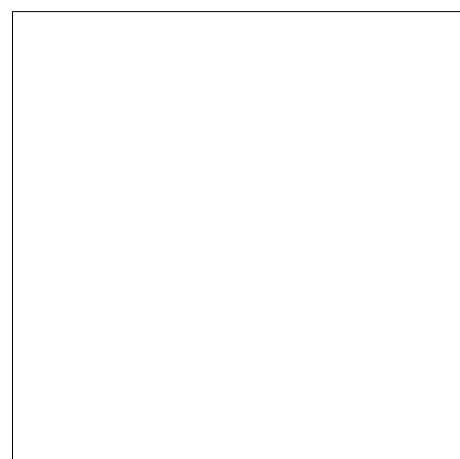

120x120 cm  
48"x48"

PIEZAS ESPECIALES | SPECIAL PIECES | PIÈCES SPÉCIALES | SPEZIALTEILE

RODAPIÉS Y PELDAÑOS | SKIRTING & STEPS | PLINTHES ET MARCHES | SOCKELLEISTEN UND STUFEN

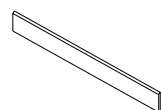

**RODAPIÉ**  
8x60 cm | 3"x24"  
NATURAL. RDP01P

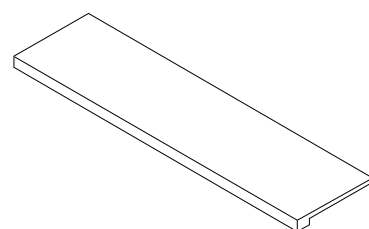

**PELDAÑO GRADONE**  
33x120 cm | 13"x48"  
NATURAL/ANTISLIP. PGD01

LAVABOS | WASHBASINS | WASHBASINS | WASCHBECKEN

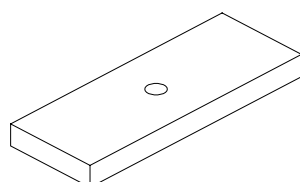

**SUPRA**  
120x50x10 cm  
48"x20"x4"

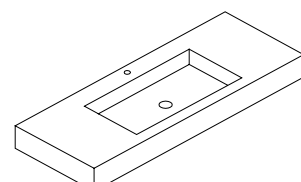

**INTEGRA**  
120x45x12 cm  
48"x18"x4.5"

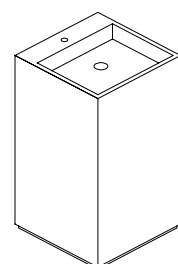

**HIDRO**  
50x50x90 cm  
20"x20"x35.5"

MOSAICOS | MOSAICS | MOSAIQUES | MOSAIKS

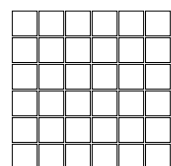

**MOSAICO**  
30x30 cm | 11.8"x11.7"  
NATURAL. MO501

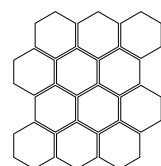

**HEXAGONAL**  
24x28 cm | 9.4"x11"  
NATURAL. MOH01

PIEZAS COMPLEMENTARIAS | COMPLEMENTARY PIECES  
PARTIES COMPLÉMENTAIRES | KOMPLEMENTÄRE TEILE



**Art&Craft 1**  
60x120 cm | 24"x48"  
SATINADO. SD01RA



**Art&Craft 2**  
60x120 cm | 24"x48"  
SATINADO. SD01RA



**Art&Craft 3**  
60x120 cm | 24"x48"  
SATINADO. SD01RA



ORIGIN BLANCO

• SATINADO



ORIGIN ARENA

• SATINADO



ORIGIN GRIS

• SATINADO



ORIGIN BEIGE

• SATINADO

CÓDIGO PRECIO | CODE PRICE | CODE PRIX | CODE PREIS

ORIGIN		FORMATOS   FORMATS   FORMATS   FORMATE		LAVABOS   WASHBASINS		
COLOR COLOR COULEUR FARBE	ACABADO FINISH FINITION AUSFÜHRUNG	60x120cm 24"x48"	120x120cm 48"x48"	SUPRA	INTEGRA	HIDRO
BLANCO	SATINADO	SD01B	DD01B	✓	✓	✓
ARENA	SATINADO	SD01B	DD01B	✓	✓	✓
GRIS	SATINADO	SD01B	DD01B	✓	✓	✓
BEIGE	SATINADO	SD01B	DD01B	✓	✓	✓

TABLA EMBALAJE | PACKING LIST | LISTE D'EMBALLAGE | VERPACKUNGSLISTE

FORMATOS   FORMATS   FORMATS   FORMATE	Pz/Caja Pcs/Box	M <sup>2</sup> /Caja Sqm/Box	Kg/Caja Kg/Box	Cajas/Palet Box/Pallet	M <sup>2</sup> /Palet Sqm/Pallet	Kg/Palet Kg/Pallet
60x120 cm   24"x48"	2	1,44	30,24	35	50,40	1.058
120x120 cm   48"x48"	1	1,44	28,50	42	60,48	1.218



ORIGIN BEIGE Satinado  
60x120 cm - 24"x48"

ORIGIN ARENA Satinado  
120x120 cm - 48"x48"



# ORION

**ORION** refleja la naturalidad y finura de la piedra, respetando algunos pequeños detalles creados de forma espontánea. Suave y agradable, con tres colores grises, equilibrados, y elegantes, descubre un infinito abanico de posibilidades para la decoración y la arquitectura que busca la solidez.

The **ORION** collection reflects the simplicity and delicacy of the stone, respecting some small details created instinctively. Soft and pleasant, with three grey colors, balanced, and elegant, opens an infinite range of possibilities for a decoration and architecture that search for solidity.

La série **ORION** reflète la simplicité et la délicatesse de la pierre, en respectant certains petits détails créés instinctivement. Doux et agréable, avec trois couleurs grises, équilibrées et élégantes, ouvre multiples possibilités pour une décoration et une architecture à la recherche de solidité.

*Die Serie **ORION** zeigt die Leichtigkeit des Natursteins und respektiert einige kleine Details, die sich spontan austauschen. Weich und angenehm, mit drei grauen Farben, harmonisch und elegant, eröffnet eine unendliche Auswahl an Möglichkeiten für eine beständige Dekoration und Architektur.*



ORION STONE Natural  
100x100 cm - 40"x40"



**ORION  
BEIGE**



**ORION  
DEEP**



**ORION  
MOON**



**ORION  
STONE**



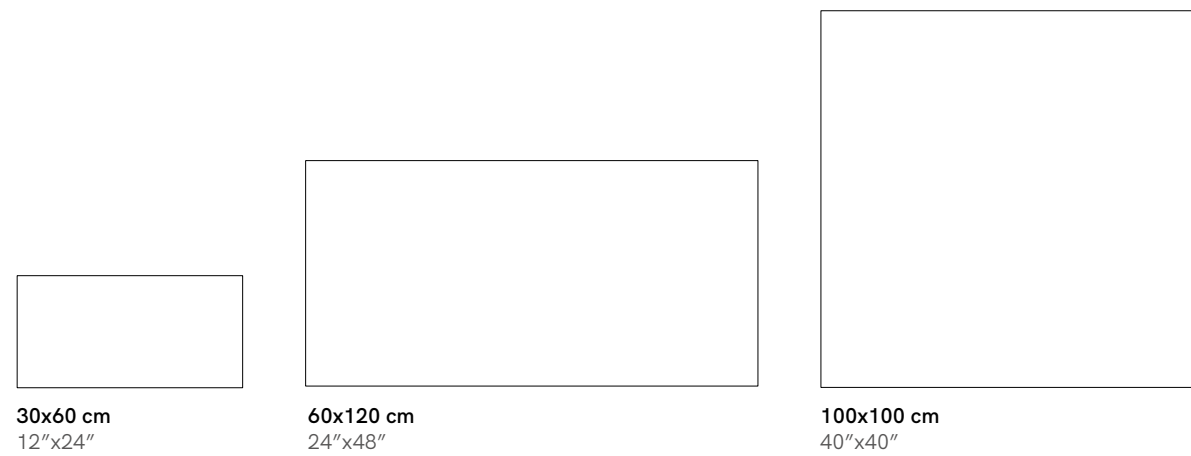

30x60 cm  
12"x24"

60x120 cm  
24"x48"

100x100 cm  
40"x40"

PIEZAS ESPECIALES | SPECIAL PIECES | PIÈCES SPÉCIALES | SPEZIALTEILE

RODAPIÉS Y PELDAÑOS | SKIRTING & STEPS | PLINTHES ET MARCHES | SOCKELLEISTEN UND STUFEN

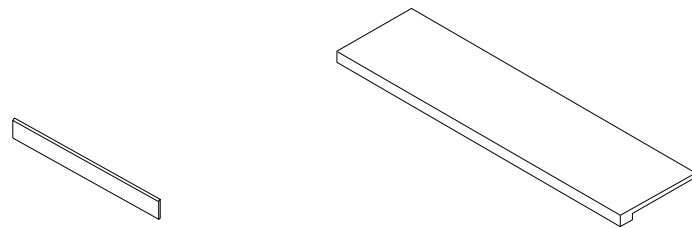

**RODAPIÉ**  
8x60 cm | 3"x24"  
NATURAL. RDP01P

**PELDAÑO GRADONE**  
33x120 cm | 13"x48"  
NATURAL/ANTISLIP. PGD01

LAVABOS | WASHBASINS | WASHBASINS | WASCHBECKEN

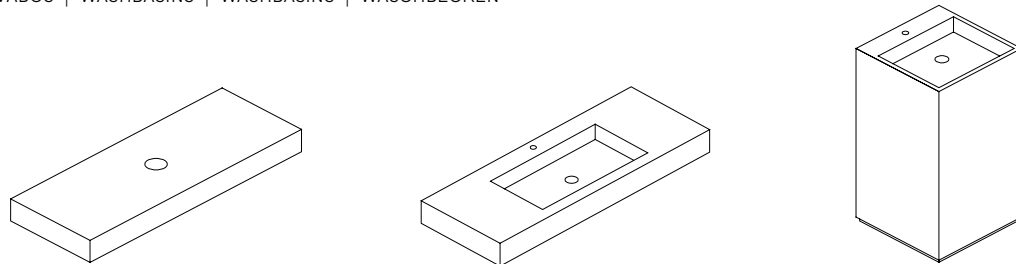

**SUPRA**  
120x50x10 cm  
48"x20"x4"

**INTEGRA**  
120x45x12 cm  
48"x18"x4.5"

**HIDRO**  
50x50x90 cm  
20"x20"x35.5"

MOSAICOS | MOSAICS | MOSAIQUES | MOSAIKS

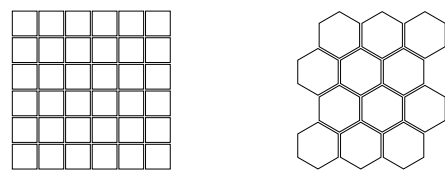

**MOSAICO**  
30x30 cm | 11.8"x11.7"  
NATURAL. MO501

**HEXAGONAL**  
24x28 cm | 9.4"x11"  
NATURAL. MOH01

PIEZAS COMPLEMENTARIAS | COMPLEMENTARY PIECES  
PARTIES COMPLÉMENTAIRES | KOMPLEMENTÄRE TEILE



**Art&Craft 1**  
60x120 cm | 24"x48"  
SATINADO. SD01RA

**Art&Craft 2**  
60x120 cm | 24"x48"  
SATINADO. SD01RA

**Art&Craft 3**  
60x120 cm | 24"x48"  
SATINADO. SD01RA

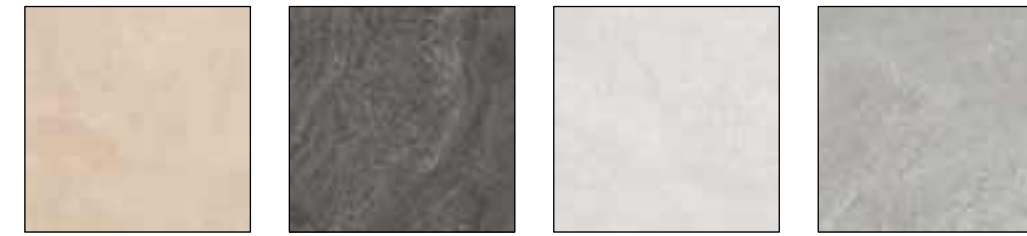

ORION BEIGE

• NATURAL

ORION DEEP

• NATURAL

ORION MOON

• NATURAL

ORION STONE

• NATURAL

CÓDIGO PRECIO | CODE PRICE | CODE PRIX | CODE PREIS

ORION		FORMATOS   FORMATS   FORMATS   FORMATE			LAVABOS   WASHBASINS		
COLOR COLOR COULEUR FARBE	ACABADO FINISH FINITION AUSFÜHRUNG	30x60 cm 12"x24"	60x120cm 24"x48"	100x100cm 40"x40"	SUPRA	INTEGRA	HIDRO
BEIGE	NATURAL	TS01B	SD01B	CC01B	✓	✓	✓
DEEP	NATURAL	TS01B	SD01B	CC01B	✓	✓	✓
MOON	NATURAL	TS01B	SD01B	CC01B	✓	✓	✓
STONE	NATURAL	TS01B	SD01B	CC01B	✓	✓	✓

TABLA EMBALAJE | PACKING LIST | LISTE D'EMBALLAGE | VERPACKUNGSLISTE

FORMATOS   FORMATS   FORMATS   FORMATE	Pz/Caja Pcs/Box	M <sup>2</sup> /Caja Sqm/Box	Kg/Caja Kg/Box	Cajas/Palet Box/Pallet	M <sup>2</sup> /Palet Sqm/Pallet	Kg/Palet Kg/Pallet
30x60 cm   12"x24"	7	1,24	22,58	48	59,47	1.104
60x120 cm   24"x48"	2	1,44	30,24	35	50,40	1.058
100x100 cm   40"x40"	2	2,00	44,26	24	48,00	1.102



HEXAGONO MOON Mosaico  
24x28 cm - 9,4"x11"

ORIÓN DEEP Natural  
60x120 cm - 24"x48"

ORIÓN MOON Natural  
100x100 cm - 40"x40"



# PISANO

**PISANO:** Al igual que los grandes escultores del renacimiento, este mármol de vetas grises y doradas, con su claridad y nitidez y ese toque suave y refinado, nos ofrece una elegancia atemporal y una perspectiva infinita del espacio y del tiempo.

**PISANO:** Like the great Renaissance sculptors, this grey and golden veined marble, with its clarity and sharpness and that soft and refined touch, offers us a timeless elegance and an infinite perspective of space and time.

**PISANO:** Comme des grands sculpteurs de la Renaissance, ce marbre veiné gris et doré, avec sa clarté et netteté, le toucher douce et raffiné, il nous offre une élégance intemporelle et une perspective infinie de l'espace et du temps.

**PISANO:** Wie die grossen Bildhauer der Renaissance bietet uns dieser grau und golden geäderte Marmor mit Klarheit und Schärfe, seiner sanften und raffinierten Note, eine zeitlose Eleganz und eine unendliche Perspektive auf Raum und Zeit.



PISANO ORO Pulido  
120x120 cm - 48"x48"



**PISANO  
WHITE**



**PISANO  
ORO**

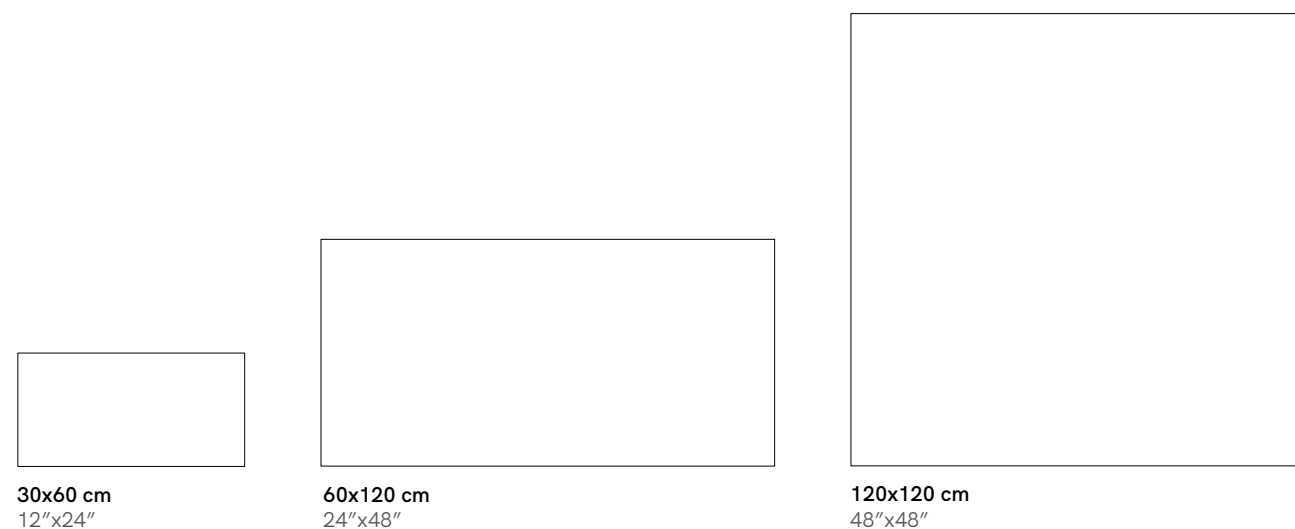

30x60 cm  
12"x24"

60x120 cm  
24"x48"

120x120 cm  
48"x48"

PIEZAS ESPECIALES | SPECIAL PIECES | PIÈCES SPÉCIALES | SPEZIALTEILE

RODAPIÉS Y PELDAÑOS | SKIRTING & STEPS | PLINTHES ET MARCHES | SOCKELLEISTEN UND STUFEN

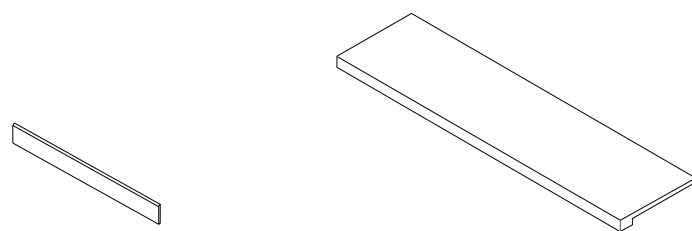

**RODAPIÉ**  
8x60 cm | 3"x24"  
NATURAL. RDP01P

**PELDAÑO GRADONE**  
33x120 cm | 13"x48"  
NATURAL/ANTISLIP. PGD01

LAVABOS | WASHBASINS | WASHBASINS | WASCHBECKEN

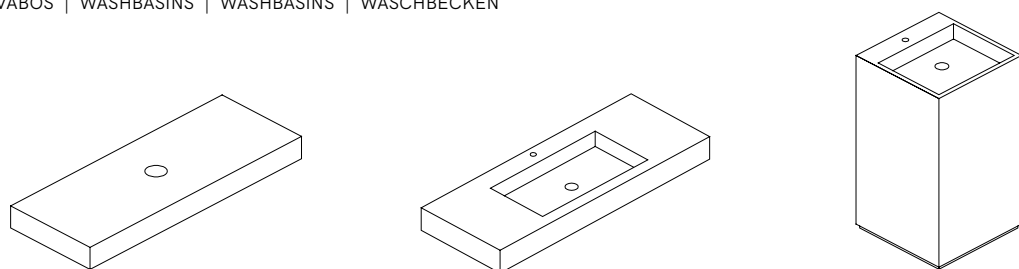

**SUPRA**  
120x50x10 cm  
48"x20"x4"

**INTEGRA**  
120x45x12 cm  
48"x18"x4.5"

**HIDRO**  
50x50x90 cm  
20"x20"x35.5"

MOSAICOS | MOSAICS | MOSAIQUES | MOSAIKS

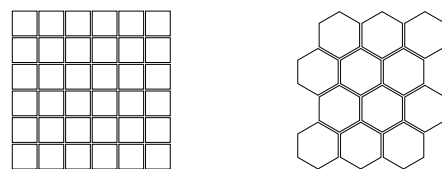

**MOSAICO**  
30x30 cm | 11.8"x11.7"  
NATURAL. MO501

**HEXAGONAL**  
24x28 cm | 9.4"x11"  
NATURAL. MOH01

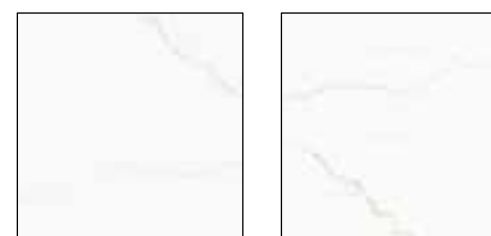

PISANO WHITE

- SATINADO
- PULIDO

PISANO ORO

- SATINADO
- PULIDO

CÓDIGO PRECIO | CODE PRICE | CODE PRIX | CODE PREIS

PISANO		FORMATOS   FORMATS   FORMATS   FORMATE			LAVABOS   WASHBASINS		
COLOR COLOR COULEUR FARBE	ACABADO FINISH FINITION AUSFÜHRUNG	30x60 cm 12"x24"	60x120cm 24"x48"	120x120cm 48"x48"	SUPRA	INTEGRA	HIDRO
WHITE	SATINADO	TS01B	SD01B	DD01B	✓	✓	✓
	PULIDO	TS01P	SD01P	DD01B	✗	✗	✗
ORO	SATINADO	TS01B	SD01B	DD01P	✓	✓	✓
	PULIDO	TS01P	SD01P	DD01P	✗	✗	✗

TABLA EMBALAJE | PACKING LIST | LISTE D'EMBALLAGE | VERPACKUNGSLISTE

FORMATOS   FORMATS   FORMATS   FORMATE	Pz/Caja Pcs/Box	M <sup>2</sup> /Caja Sqm/Box	Kg/Caja Kg/Box	Cajas/Palet Box/Pallet	M <sup>2</sup> /Palet Sqm/Pallet	Kg/Palet Kg/Pallet
30x60 cm   12"x24"	7	1,24	22,58	48	59,47	1.104
60x120 cm   24"x48"	2	1,44	30,24	35	50,40	1.058
120x120 cm   48"x48"	1	1,44	28,50	42	60,48	1.218



PISANO WHITE Satinado  
60x120 cm - 24"x48"



PISANO ORO Pulido  
120x120 cm - 48"x48"



PISANO WHITE Satinado  
120x120 cm - 48"x48"



# SIGNIA

**SIGNIA:** Mármol ancestral que impresiona por su elegancia y funcionalidad. Con tres tonalidades, se adapta a numerosos espacios en zonas residenciales y comerciales, una solución ideal para aquellos que buscan un ambiente innovador.

**SIGNIA:** Ancestral marble that impresses with its elegance and functionality. With three shades, it adapts to numerous spaces in residential and commercial areas, an ideal solution for those looking for an innovative atmosphere.

**SIGNIA:** Marbre ancestral qui impressionne par son élégance et sa fonctionnalité. Avec trois nuances, il s'adapte à tous les espaces dans les zones résidentielles et commerciales, une solution idéale pour ceux qui recherchent une atmosphère innovante.

**SIGNIA:** Ahnenmarmor, der durch seine Eleganz und Funktionalität besticht. Mit drei Farbtönen, ist an zahlreichen Räumen in Wohn- und Gewerbegebieten angepasst, eine ideale Lösung für diejenigen, die eine innovative Atmosphäre suchen.



SIGNIA IVORY Pulido  
120x120 cm - 48"x48"





**SIGNIA  
PEARL**



**SIGNIA  
GREY**



**SIGNIA  
IVORY**



SIGNIA PEARL Satinado  
60x120 cm - 24"x48"

SIGNIA GREY Satinado  
120x120 cm - 48"x48"

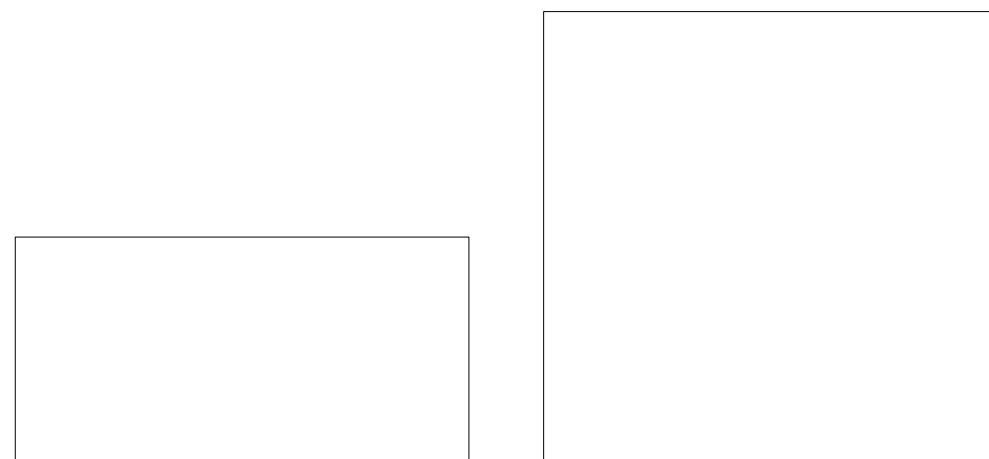

60x120 cm  
24"x48"

120x120 cm  
48"x48"

PIEZAS ESPECIALES | SPECIAL PIECES | PIÈCES SPÉCIALES | SPEZIALTEILE

RODAPIÉS Y PELDAÑOS | SKIRTING & STEPS | PLINTHES ET MARCHES | SOCKELLEISTEN UND STUFEN

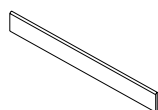

**RODAPIÉ**  
8x60 cm | 3"x24"  
NATURAL. RDP01P

LAVABOS | WASHBASINS | WASHBASINS | WASCHBECKEN

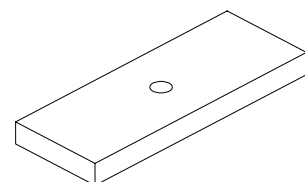

**SUPRA**  
120x50x10 cm  
48"x20"x4"

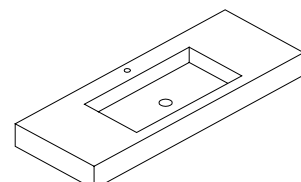

**INTEGRA**  
120x45x12 cm  
48"x18"x4.5"

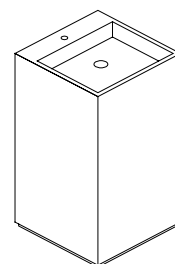

**HIDRO**  
50x50x90 cm  
20"x20"x35.5"

MOSAICOS | MOSAICS | MOSAIQUES | MOSAIKS

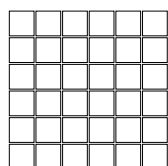

**MOSAICO**  
30x30 cm | 11.8"x11.7"  
PULIDO. MO501

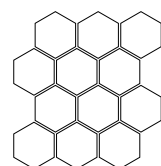

**HEXAGONAL**  
24x28 cm | 9.4"x11"  
PULIDO. MOH01



SIGNIA PEARL

- SATINADO
- PULIDO



SIGNIA GREY

- SATINADO
- PULIDO



SIGNIA IVORY

- SATINADO
- PULIDO

CÓDIGO PRECIO | CODE PRICE | CODE PRIX | CODE PREIS

SIGNIA		FORMATOS   FORMATS   FORMATS   FORMATE		LAVABOS   WASHBASINS		
COLOR COLOR COULEUR FARBE	ACABADO FINISH FINITION AUSFÜHRUNG	60x120cm 24"x48"	120x120cm 48"x48"	SUPRA	INTEGRA	HIDRO
PEARL	SATINADO	SD01B	DD01B	✓	✓	✓
	PULIDO	SD01P	DD01P	✗	✗	✗
GREY	SATINADO	SD01B	DD01B	✓	✓	✓
	PULIDO	SD01P	DD01P	✗	✗	✗
IVORY	SATINADO	SD01B	DD01B	✓	✓	✓
	PULIDO	SD01P	DD01P	✗	✗	✗

TABLA EMBALAJE | PACKING LIST | LISTE D'EMBALLAGE | VERPACKUNGSLISTE

FORMATOS   FORMATS   FORMATS   FORMATE	Pz/Caja Pcs/Box	M <sup>2</sup> /Caja Sqm/Box	Kg/Caja Kg/Box	Cajas/Palet Box/Pallet	M <sup>2</sup> /Palet Sqm/Pallet	Kg/Palet Kg/Pallet
60x120 cm   24"x48"	2	1,44	30,24	35	50,40	1.058
120x120 cm   48"x48"	1	1,44	28,50	42	60,48	1.218



SIGNIA IVORY Pulido  
120x120 cm - 48"x48"



# SLATE

**SLATE** refleja con exactitud, y en gráficas diferentes, el color óxido característico de la pizarra multicolor, que se adapta a proyectos de interior y exterior. Su apariencia heterogénea, aspecto original y textura particular lo convierte en un apreciado elemento decorativo con un aire vanguardista.

The **SLATE** collection accurately reflects, in different graphics, the characteristic oxide aspects of the multi-colored slate, which is adapted to indoor and outdoor projects. Its heterogeneous appearance, original look and particular texture makes it an appreciated decorative element with an avant-garde air.

La série **SLATE** reflète fidèlement, dans différents graphiques, les aspects oxydés caractéristiques de l'ardoise multicolore, adaptée aux projets intérieurs et extérieurs. Son aspect hétérogène, assez original, et sa texture particulière en dégagent un élément décoratif apprécié avec un air d'avant-garde.

Die Serie **SLATE** zeigt in verschiedenen Grafiken die bildschönen Aspekte des vielfarbigen Schiefers, der an Innen- und Außenprojekte angepasst ist. Sein Vielfalt, originelles Aussehen und besondere Textur machen es zu einem geschätzten dekorativen Element mit persönlicher Ausstrahlung.

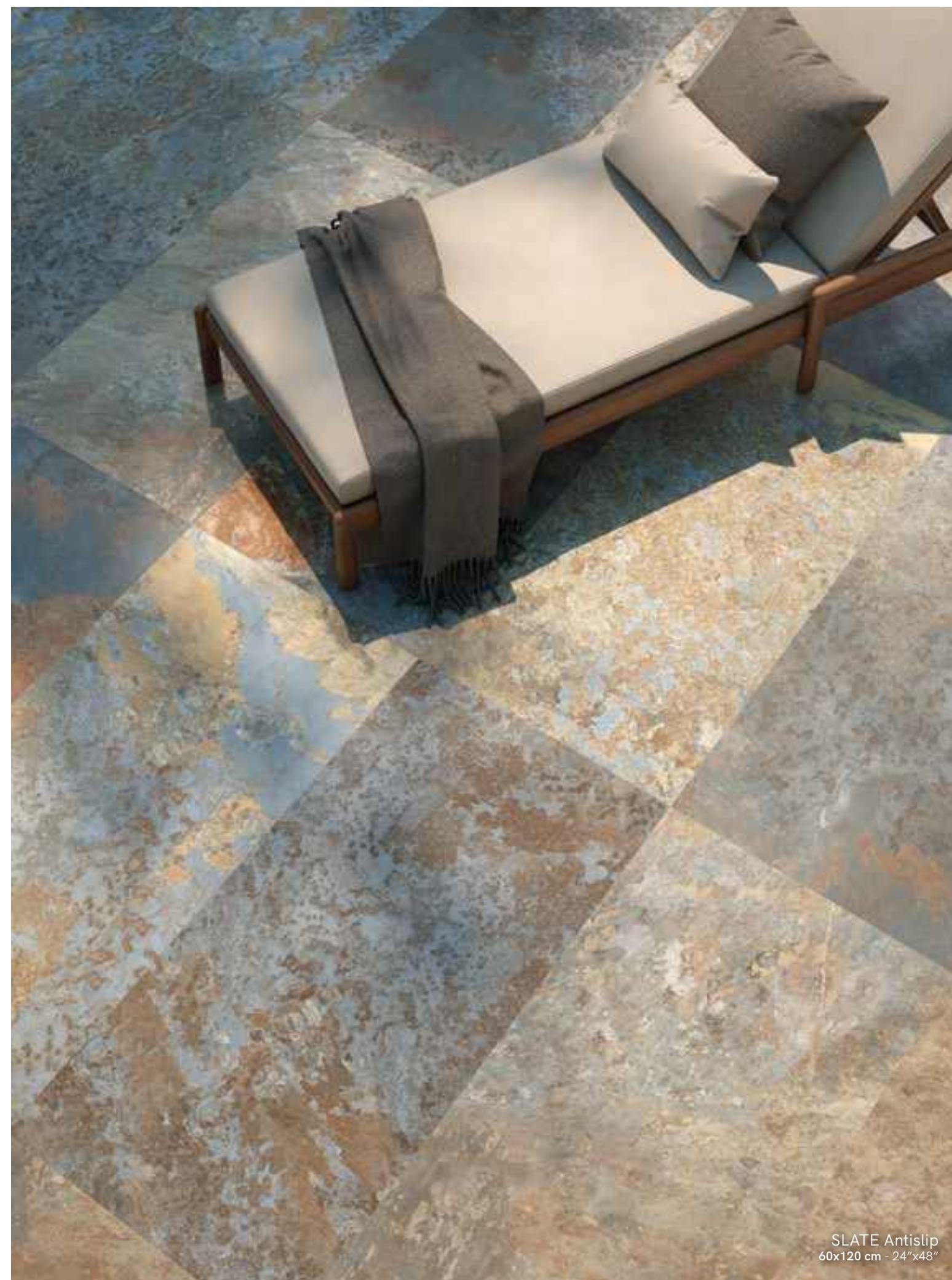

SLATE Antislip  
60x120 cm - 24"x48"



SLATE



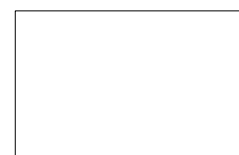

40x60 cm  
16"x24"



60x120 cm  
24"x48"

PIEZAS ESPECIALES | SPECIAL PIECES | PIÈCES SPÉCIALES | SPEZIALTEILE

RODAPIÉS Y PELDAÑOS | SKIRTING & STEPS | PLINTHES ET MARCHES | SOCKELLEISTEN UND STUFEN

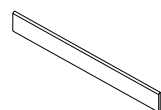

RODAPIÉ  
8x60 cm | 3"x24"  
NATURAL. RDP01P

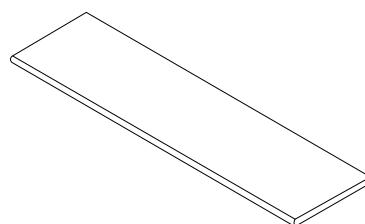

PELDAÑO MULTISTEP  
33x120 cm | 13"x48"  
ANTISLIP. MST01

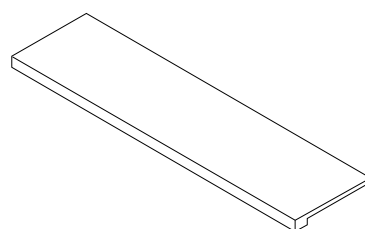

PELDAÑO GRADONE  
33x120 cm | 13"x48"  
NATURAL/ANTISLIP. PGD01

MOSAICOS | MOSAICS | MOSAIQUES | MOSAIKS

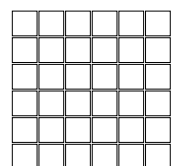

MOSAICO  
30x30 cm | 11.8"x11.7"  
NATURAL. MO501

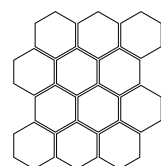

HEXAGONAL  
24x28 cm | 9.4"x11"  
NATURAL. MOH01



SLATE

- ANTISLIP

CÓDIGO PRECIO | CODE PRICE | CODE PRIX | CODE PREIS

SLATE		FORMATOS   FORMATS   FORMATS   FORMATE			LAVABOS   WASHBASINS		
COLOR COLOR COULEUR FARBE	ACABADO FINISH FINITION AUSFÜHRUNG	40x60 cm 16"x24"	60x120cm 24"x48"	SUPRA	INTEGRA	HIDRO	
	ANTISLIP	TS01RA	SD01RA	×	×	×	

TABLA EMBALAJE | PACKING LIST | LISTE D'EMBALLAGE | VERPACKUNGSLISTE

FORMATOS   FORMATS   FORMATS   FORMATE	Pz/Caja Pcs/Box	M <sup>2</sup> /Caja Sqm/Box	Kg/Caja Kg/Box	Cajas/Palet Box/Pallet	M <sup>2</sup> /Palet Sqm/Pallet	Kg/Palet Kg/Pallet
40x60 cm   16"x40"	5	1,20	26,27	60	72,00	1.598
60x120 cm   24"x48"	2	1,44	30,24	35	50,40	1.058



SLATE Antislip  
60x120 cm - 24"x48"





# TREVI

**TREVI:** Clásico y atemporal. De aspecto natural y rico en detalles. Al igual que en la antigua Roma, la combinación con otros materiales, como madera o vidrio, crea composiciones equilibradas y armoniosas, ideales para cualquier estancia a la que se le quiera dar proporciones de gran nobleza.

**TREVI:** Classic and timeless. Natural-looking and rich in details. As in ancient Rome, the combination with other materials, such as wood or glass, creates balanced and harmonious compositions, ideal for any room to which you want to give proportions of great nobility.

**TREVI:** Classique et intemporel. D'apparence naturelle et riche en détails. Comme dans la Rome antique, la combinaison avec d'autres matériaux, tels que le bois ou le verre, offre des compositions équilibrées et harmonieuses, idéales pour toutes les pièces auxquelles vous souhaitez donner des proportions d'une grande noblesse.

**TREVI:** *Klassisch und zeitlos. Natürlich wirkend und detailreich. Wie im alten Rom, die Kombination mit anderen Materialien, wie Holz oder Glas, bereitet ausgewogene und harmonische Kompositionen, ideal für jeden Raum, dem Sie Merkmale von großem Adel verleihen möchten.*



TREVI SAND Satinado  
60x120 cm - 24"x48"



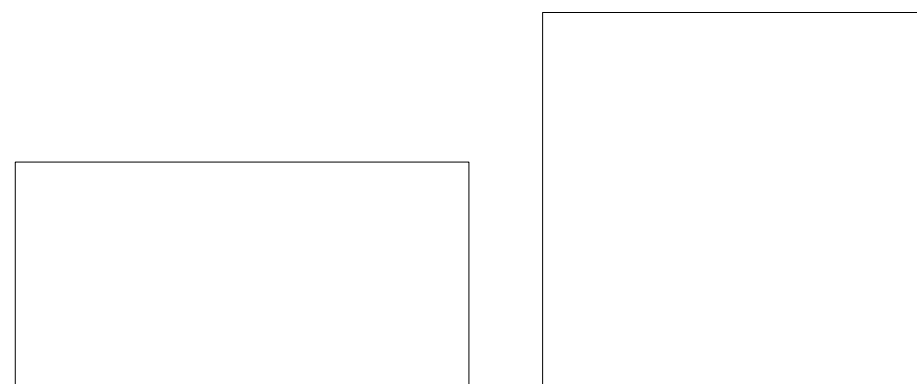

60x120 cm  
24"x48"

100x100 cm  
40"x40"

PIEZAS ESPECIALES | SPECIAL PIECES | PIÈCES SPÉCIALES | SPEZIALTEILE

RODAPIÉS Y PELDAÑOS | SKIRTING & STEPS | PLINTHES ET MARCHES | SOCKELLEISTEN UND STUFEN

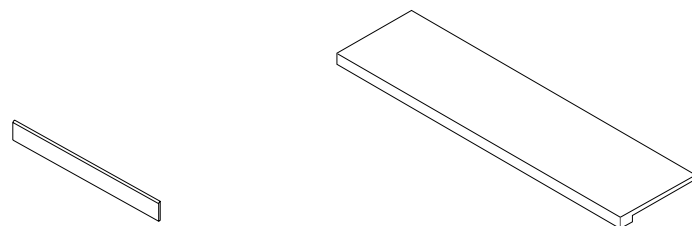

**RODAPIÉ**  
8x60 cm | 3"x24"  
NATURAL. RDP01P

**PELDAÑO GRADONE**  
33x120 cm | 13"x48"  
NATURAL/ANTISLIP. PGD01

LAVABOS | WASHBASINS | WASHBASINS | WASCHBECKEN

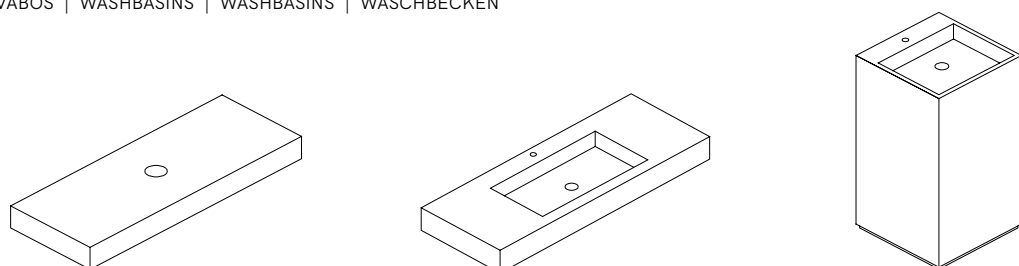

**SUPRA**  
120x50x10 cm  
48"x20"x4"

**INTEGRA**  
120x45x12 cm  
48"x18"x4.5"

**HIDRO**  
50x50x90 cm  
20"x20"x35.5"

MOSAICOS | MOSAICS | MOSAIQUES | MOSAIKS

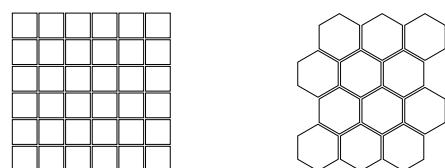

**MOSAICO**  
30x30 cm | 11.8"x11.7"  
NATURAL. MO501

**HEXAGONAL**  
24x28 cm | 9.4"x11"  
NATURAL. MOH01



TREVI SAND

- SATINADO

CÓDIGO PRECIO | CODE PRICE | CODE PRIX | CODE PREIS

TREVI		FORMATOS   FORMATS   FORMATS   FORMATE			LAVABOS   WASHBASINS		
COLOR COLOR COULEUR FARBE	ACABADO FINISH FINITION AUSFÜHRUNG	60x120cm 24"x48"	100x100cm 40"x40"	SUPRA	INTEGRA	HIDRO	
SAND	SATINADO	SD01B	CC01B	✓	✓	✓	

TABLA EMBALAJE | PACKING LIST | LISTE D'EMBALLAGE | VERPACKUNGSLISTE

FORMATOS   FORMATS   FORMATS   FORMATE	Pz/Caja Pcs/Box	M <sup>2</sup> /Caja Sqm/Box	Kg/Caja Kg/Box	Cajas/Palet Box/Pallet	M <sup>2</sup> /Palet Sqm/Pallet	Kg/Palet Kg/Pallet
60x120 cm   24"x48"	2	1,44	30,24	35	50,40	1.058
100x100 cm   40"x40"	2	2,00	44,26	24	48,00	1.102



TREVI SAND Satinado  
60x120 cm - 24"x48"



# UNIVERSE

**UNIVERSE:** Como un conjunto de constelaciones, este innovador y multifuncional microcemento nos brinda la solución ideal tanto en el hogar como en locales públicos, creando espacios modernos y refinados.

**UNIVERSE:** As a set of constellations, this innovative and multifunctional microcement gives us the ideal solution both at home and in public places, creating modern and refined spaces.

**UNIVERSE:** Faisant partie d'un ensemble de constellations, ce microciment innovant et multifonctionnel nous offre la solution idéale à la maison et dans les lieux publics, créant des espaces modernes et raffinés.

**TREVI:** *Klassisch und zeitlos. Natürlich wirkend und detailreich. Wie im alten Rom, die Kombination mit anderen Materialien, wie Holz oder Glas, bereitet ausgewogene und harmonische Kompositionen, ideal für jeden Raum, dem Sie Merkmale von großem Adel verleihen möchten.*



UNIVERSE BONE Natural  
100x100 cm - 40"x40"



**UNIVERSE  
BONE**



**UNIVERSE  
BEIGE**



UNIVERSE  
GREY



UNIVERSE BEIGE Natural  
100x100 cm - 40"x40"

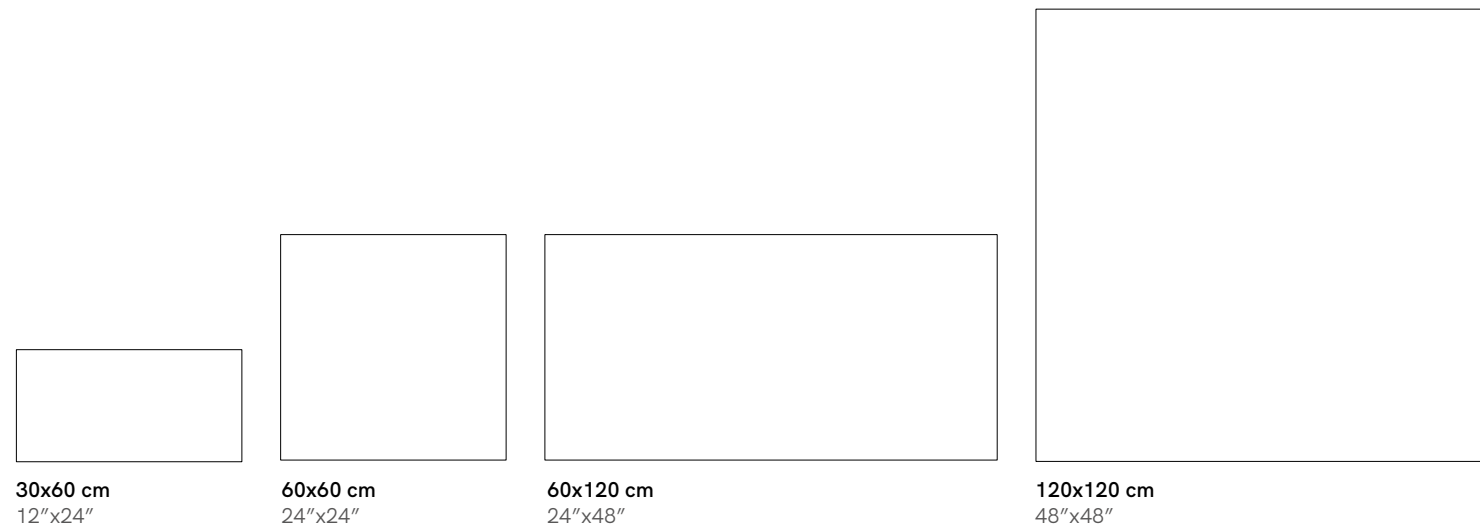

PIEZAS ESPECIALES | SPECIAL PIECES | PIÈCES SPÉCIALES | SPEZIALTEILE

RODAPIÉS Y PELDAÑOS | SKIRTING & STEPS | PLINTHES ET MARCHES | SOCKELLEISTEN UND STUFEN



**RODAPIÉ**  
8x60 cm | 3"x24"  
NATURAL. RDP01P

**PELDAÑO MULTISTEP**  
33x120 cm | 13"x48"  
ANTISLIP. MST01

**PELDAÑO GRADONE**  
33x120 cm | 13"x48"  
NATURAL/ANTISLIP. PGD01

LAVABOS | WASHBASINS | WASHBASINS | WASCHBECKEN

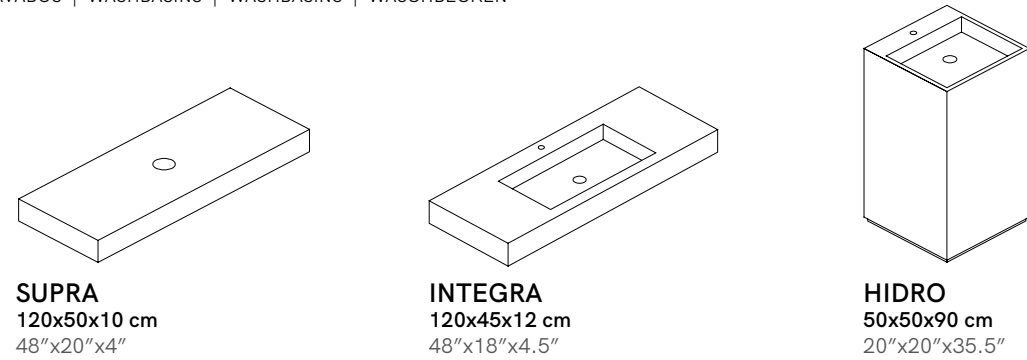

**SUPRA**  
120x50x10 cm  
48"x20"x4"

**INTEGRA**  
120x45x12 cm  
48"x18"x4.5"

**HIDRO**  
50x50x90 cm  
20"x20"x35.5"

MOSAICOS | MOSAICS | MOSAIQUES | MOSAIKS

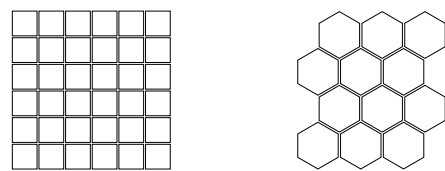

**MOSAICO**  
30x30 cm | 11.8"x11.7"  
NATURAL. MO501

**HEXAGONAL**  
24x28 cm | 9.4"x11"  
NATURAL. MOH01

PIEZAS COMPLEMENTARIAS | COMPLEMENTARY PIECES  
PARTIES COMPLÉMENTAIRES | KOMPLEMENTÄRE TEILE



**Art&Craft 1**  
60x120 cm | 24"x48"  
SATINADO. SD01RA

**Art&Craft 2**  
60x120 cm | 24"x48"  
SATINADO. SD01RA

**Art&Craft 3**  
60x120 cm | 24"x48"  
SATINADO. SD01RA

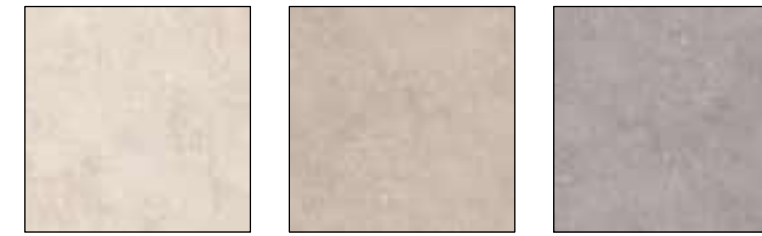

UNIVERSE BONE

- NATURAL
- ANTISLIP

UNIVERSE BEIGE

- NATURAL
- ANTISLIP

UNIVERSE GREY

- NATURAL
- ANTISLIP

CÓDIGO PRECIO | CODE PRICE | CODE PRIX | CODE PREIS

UNIVERSE		FORMATOS   FORMATS   FORMATS   FORMATE				LAVABOS   WASHBASINS		
COLOR COLOR COULEUR FARBE	ACABADO FINISH FINITION AUSFÜHRUNG	30x60 cm 12"x24"	60x60cm 24"x24"	60x120cm 24"x48"	120x120cm 48"x48"	SUPRA	INTEGRA	HIDRO
BONE	NATURAL	TS01B	SS01B	SD01B	DD01B	✓	✓	✓
	ANTISLIP	✗	✗	SD01RA	✗	✗	✗	✗
BEIGE	NATURAL	TS01B	SS01B	SD01B	DD01B	✓	✓	✓
	ANTISLIP	✗	✗	SD01RA	✗	✗	✗	✗
GREY	NATURAL	TS01B	SS01B	SD01B	DD01B	✓	✓	✓
	ANTISLIP	✗	✗	SD01RA	✗	✗	✗	✗

TABLA EMBALAJE | PACKING LIST | LISTE D'EMBALLAGE | VERPACKUNGSLISTE

FORMATOS   FORMATS   FORMATS   FORMATE	Pz/Caja Pcs/Box	M²/Caja Sqm/Box	Kg/Caja Kg/Box	Cajas/Palet Box/Pallet	M²/Palet Sqm/Pallet	Kg/Palet Kg/Pallet
30x60 cm   12"x24"	7	1,24	22,58	48	59,47	1.104
60x60 cm   24"x24"	4	1,44	30,24	32	46,08	998
60x120 cm   24"x48"	2	1,44	30,24	35	50,40	1.058
120x120 cm   48"x48"	1	1,44	28,50	42	60,48	1.218





UNIVERSE GREY Natural  
120x120 cm - 48"x48"



# VITA

**VITA:** Mármol blanco pulido. Sus vetas naturales grises y doradas nos ofrecen elegancia y exclusividad, aportando el lujo de los materiales nobles a cualquier espacio o estancia.

**VITA:** Polished white marble. Its natural grey and golden veins offer us elegance and exclusivity, bringing the luxury of noble materials to any room.

**VITA:** Marbre blanc poli. Ses veines naturelles grises et dorées nous offrent élégance, exclusivité et apportent le luxe des matériaux nobles à n'importe quelle pièce.

**VITA:** *Polierter weißer Marmoroptik. Seine natürlichen grauen und goldenen Streichen bieten uns Eleganz und Exklusivität und bringen den Luxus edler Materialien in jeden Raum.*



VITA Pulido  
60x120 cm - 24"x48"



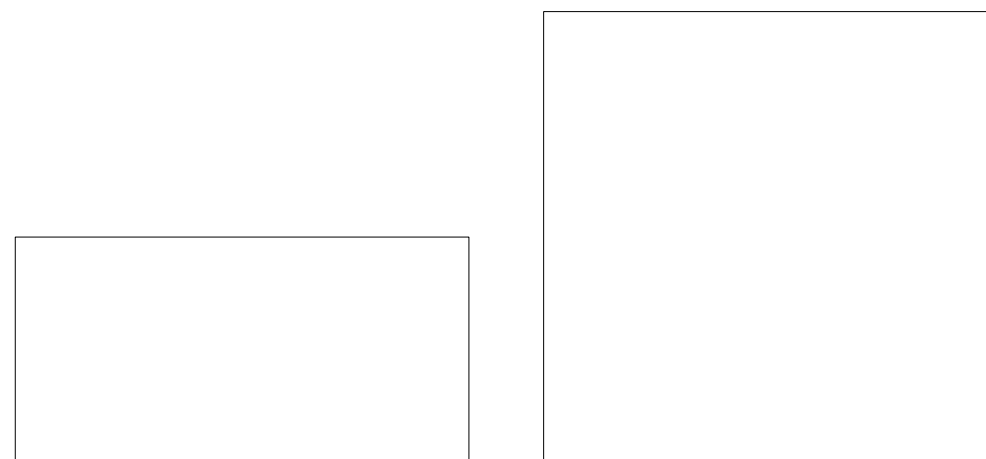

60x120 cm  
24"x48"

120x120 cm  
48"x48"

PIEZAS ESPECIALES | SPECIAL PIECES | PIÈCES SPÉCIALES | SPEZIALTEILE

RODAPIÉS Y PELDAÑOS | SKIRTING & STEPS | PLINTHES ET MARCHES | SOCKELLEISTEN UND STUFEN

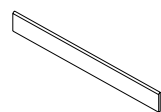

**RODAPIÉ**  
8x60 cm | 3"x24"  
NATURAL. RDP01P

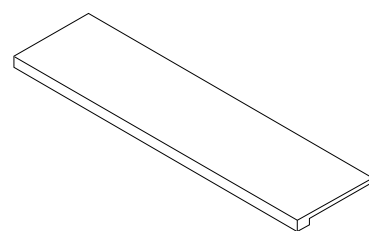

**PELDAÑO GRADONE**  
33x120 cm | 13"x48"  
NATURAL/ANTISLIP. PGD01

MOSAICOS | MOSAICS | MOSAIQUES | MOSAIKS

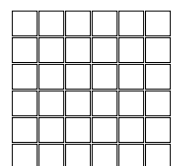

**MOSAICO**  
30x30 cm | 11.8"x11.7"  
NATURAL. MO501

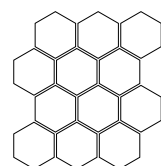

**HEXAGONAL**  
24x28 cm | 9.4"x11"  
NATURAL. MOH01



VITA

- PULIDO

CÓDIGO PRECIO | CODE PRICE | CODE PRIX | CODE PREIS

VITA		FORMATOS   FORMATS   FORMATS   FORMATE			LAVABOS   WASHBASINS		
COLOR COLOR COULEUR FARBE	ACABADO FINISH FINITION AUSFÜHRUNG	60x120cm 24"x48"	120x120cm 48"x48"	SUPRA	INTEGRA	HIDRO	
	PULIDO	SD01P	DD01P	×	×	×	

TABLA EMBALAJE | PACKING LIST | LISTE D'EMBALLAGE | VERPACKUNGSLISTE

FORMATOS   FORMATS   FORMATS   FORMATE	Pz/Caja Pcs/Box	M <sup>2</sup> /Caja Sqm/Box	Kg/Caja Kg/Box	Cajas/Palet Box/Pallet	M <sup>2</sup> /Palet Sqm/Pallet	Kg/Palet Kg/Pallet
60x120 cm   24"x48"	2	1,44	30,24	35	50,40	1.058
120x120 cm   48"x48"	1	1,44	28,50	42	60,48	1.218



VITA Pulido  
120x120 cm - 48"x48"

WOODSTOCK LINES CEDAR Natural  
60x120 cm - 24"x48"



# WOODSTOCK

**WOODSTOCK:** Evocando a las maderas nobles, su textura especial y suavidad cromática, plasma la esencia de la naturaleza para llevarnos a paisajes mágicos y llenos de calidez.

**WOODSTOCK:** Recalling the noble woods, the special texture and chromatic softnes, this collection captures the essence of nature to take us to rustic landscapes full of warmth.

**WOODSTOCK:** Rappelant les bois nobles, sa texture spéciale et douceur chromatique, ce collection capture l'essence de la nature pour nous emmener vers des paysages rustiques et chaleur accueillante.

**WOODSTOCK:** Diese Serie erinnert an die edlen Hölzer, mit seiner besonderen Textur und chromatischen Weichheit, um die Essenz der Natur festzuhalten, und uns in magische Landschaften voller Wärme zu entführen.



WOODSTOCK ROBLE Natural  
60x120 cm - 8"x48"

PISANO ORO Pulido  
120x120 cm - 48"x48"



**WOODSTOCK  
CEDAR**

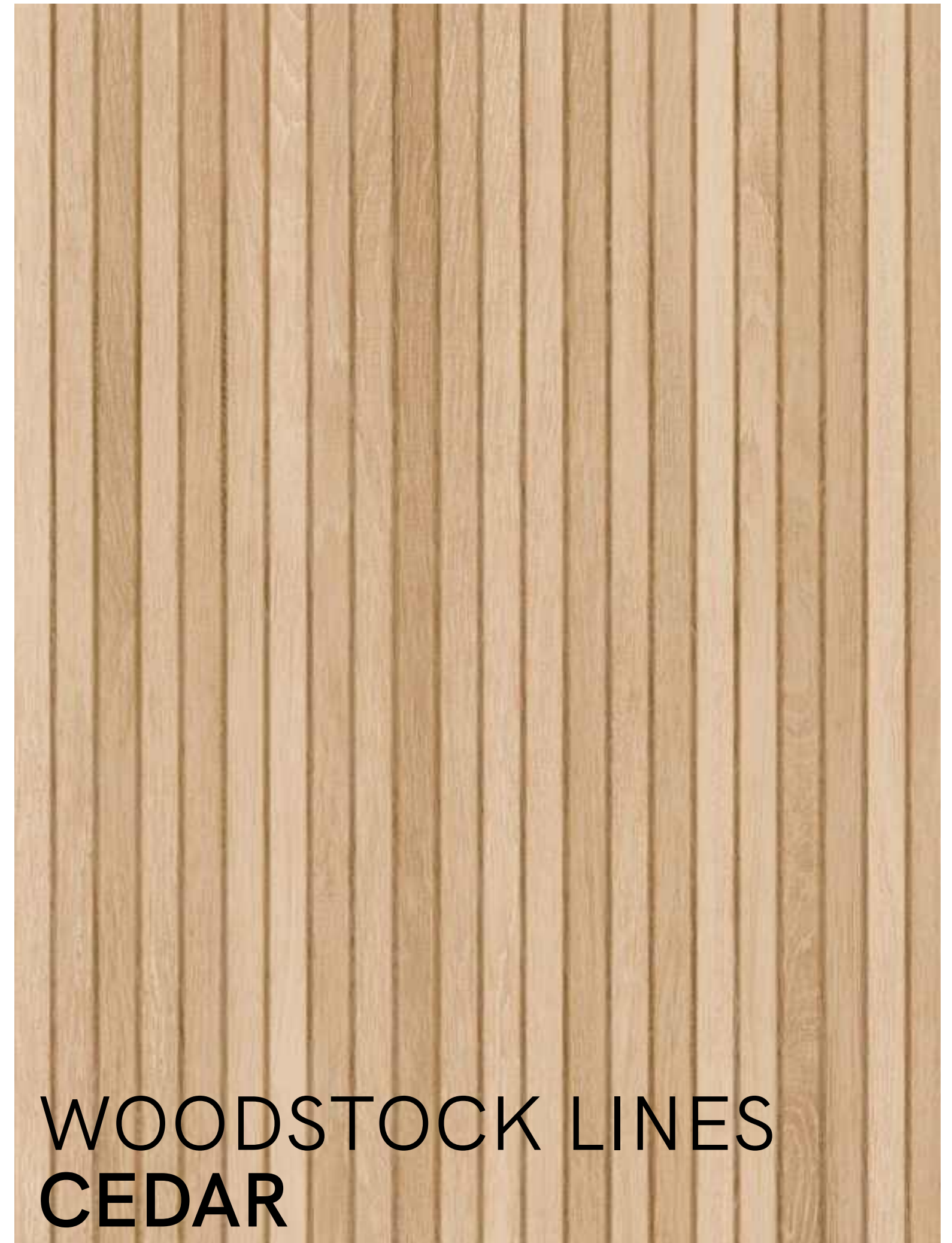

**WOODSTOCK LINES  
CEDAR**



**WOODSTOCK  
HAYA**



**WOODSTOCK LINES  
HAYA**





**WOODSTOCK  
ROBLE**



**WOODSTOCK LINES  
ROBLE**



WOODSTOCK LINES HAYA Natural  
60x120 cm - 24"x48"

WOODSTOCK HAYA Natural  
20x120 cm - 8"x48"

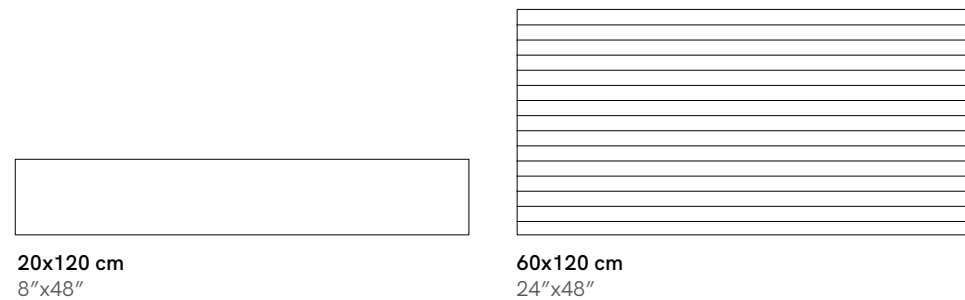

20x120 cm  
8"x48"

60x120 cm  
24"x48"

PIEZAS ESPECIALES | SPECIAL PIECES | PIÈCES SPÉCIALES | SPEZIALTEILE

RODAPIÉS Y PELDAÑOS | SKIRTING & STEPS | PLINTHES ET MARCHES | SOCKELLEISTEN UND STUFEN

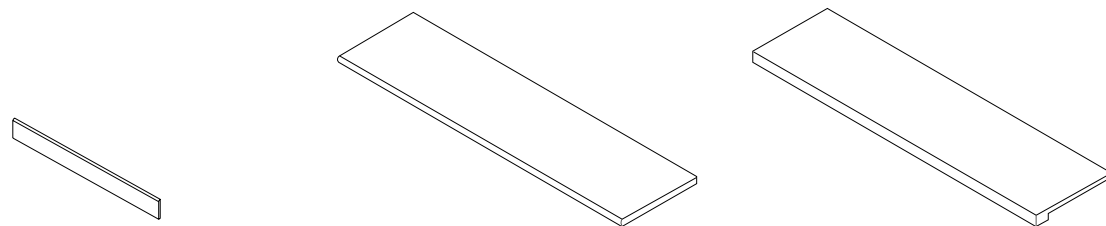

**RODAPIÉ**  
8x60 cm | 3"x24"  
NATURAL. RDP01P

**PELDAÑO MULTISTEP**  
33x120 cm | 13"x48"  
ANTISLIP. MST01

**PELDAÑO GRADONE**  
33x120 cm | 13"x48"  
NATURAL/ANTISLIP. PGD01

MOSAICOS | MOSAICS | MOSAIQUES | MOSAIKS

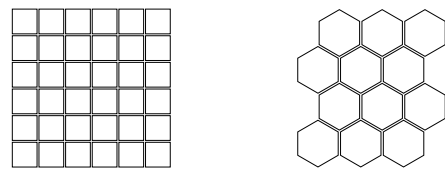

**MOSAICO**  
30x30 cm | 11.8"x11.7"  
NATURAL. MO501

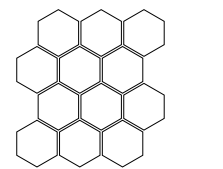

**HEXAGONAL**  
24x28 cm | 9.4"x11"  
NATURAL. MOH01

PIEZAS COMPLEMENTARIAS | COMPLEMENTARY PIECES  
PARTIES COMPLÉMENTAIRES | KOMPLEMENTÄRE TEILE



**Art&Craft 1**  
60x120 cm | 24"x48"  
SATINADO. SD01RA



**Art&Craft 2**  
60x120 cm | 24"x48"  
SATINADO. SD01RA



**Art&Craft 3**  
60x120 cm | 24"x48"  
SATINADO. SD01RA



WOODSTOCK CEDAR

- NATURAL
- ANTISLIP

WOODSTOCK HAYA

- NATURAL
- ANTISLIP

WOODSTOCK ROBLE

- NATURAL
- ANTISLIP

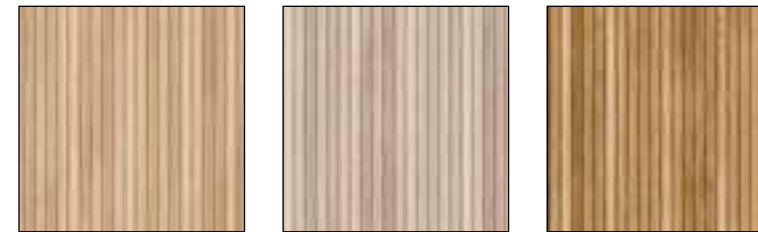

WOODSTOCK LINES CEDAR

- RELIEVE

WOODSTOCK LINES HAYA

- RELIEVE

WOODSTOCK LINES ROBLE

- RELIEVE

CÓDIGO PRECIO | CODE PRICE | CODE PRIX | CODE PREIS

WOODSTOCK		FORMATOS   FORMATS   FORMATS   FORMATE		LAVABOS   WASHBASINS		
COLOR COLOR COULEUR FARBE	ACABADO FINISH FINITION AUSFÜHRUNG	20x120cm 8"x48"	60x120cm 24"x48"	SUPRA	INTEGRA	HIDRO
CEDAR	NATURAL	VD01R	×	×	×	×
	ANTISLIP	VD01RA	×	×	×	×
LINES CEDAR	RELIEVE	×	SD01R	×	×	×
HAYA	NATURAL	VD01R	×	×	×	×
	ANTISLIP	VD01RA	×	×	×	×
LINES HAYA	RELIEVE	×	SD01R	×	×	×
ROBLE	NATURAL	VD01R	×	×	×	×
	ANTISLIP	VD01RA	×	×	×	×
LINES ROBLE	RELIEVE	×	SD01R	×	×	×

TABLA EMBALAJE | PACKING LIST | LISTE D'EMBALLAGE | VERPACKUNGSLISTE

FORMATOS   FORMATS   FORMATS   FORMATE	Pz/Caja Pcs/Box	M <sup>2</sup> /Caja Sqm/Box	Kg/Caja Kg/Box	Cajas/Palet Box/Pallet	M <sup>2</sup> /Palet Sqm/Pallet	Kg/Palet Kg/Pallet
20x120 cm   4"x48"	5	1,20	25,24	48	57,60	1.185
60x120 cm   24"x48"	2	1,44	30,24	35	50,40	1.058



WOODSTOCK CEDAR Natural  
60x120 cm - 8"x48"

ART & CRAFT 1 Satinado  
60x120 cm - 24"x48"



# ZARCI STONE

**ZARCI:** Piedra mediterránea que con sus micro relieves y tonalidades uniformes se adaptan a cualquier entorno. Su acabado suave y natural le confiere una funcionalidad única para proyectos con estilo propio.

**ZARCI:** Mediterranean stone that with its micro reliefs and uniform tones adapts to any environment. Its soft and natural finish gives a unique functionality for projects with its own style.

**ZARCI:** Pierre méditerranéenne qui, avec ses micro reliefs et ses tons uniformes, s'adapte à n'importe quel environnement. Sa finition douce et naturelle lui donne une fonctionnalité unique pour des projets avec son propre style.

**ZARCI:** *Mediterranean stone, which adapts to its environment with its micro-reliefs and uniform tones. Its soft and natural finish gives it a unique functionality for projects with its own style.*



ZARCI STONE Natural  
60x120 cm - 24"x48"

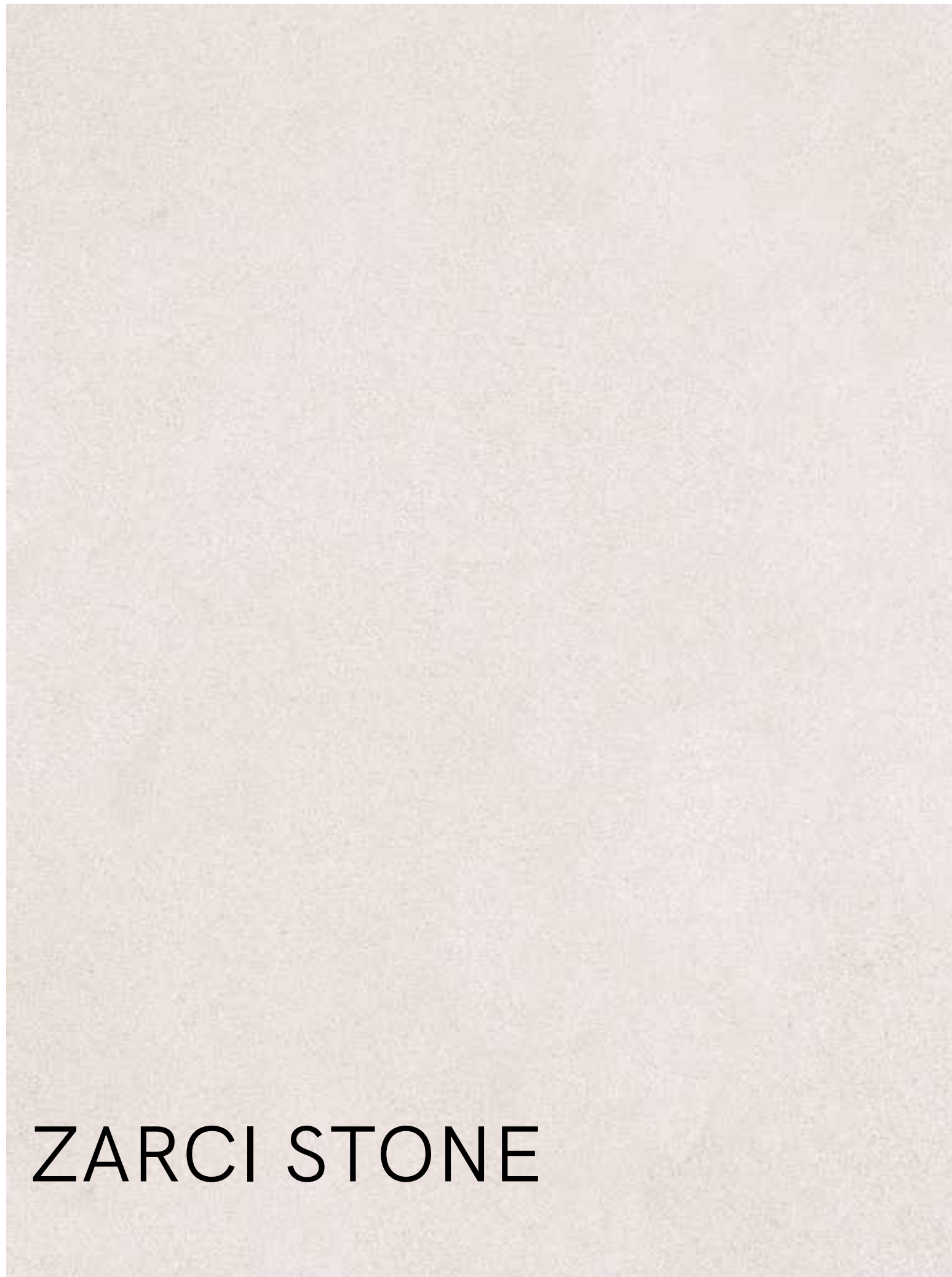

ZARCI STONE

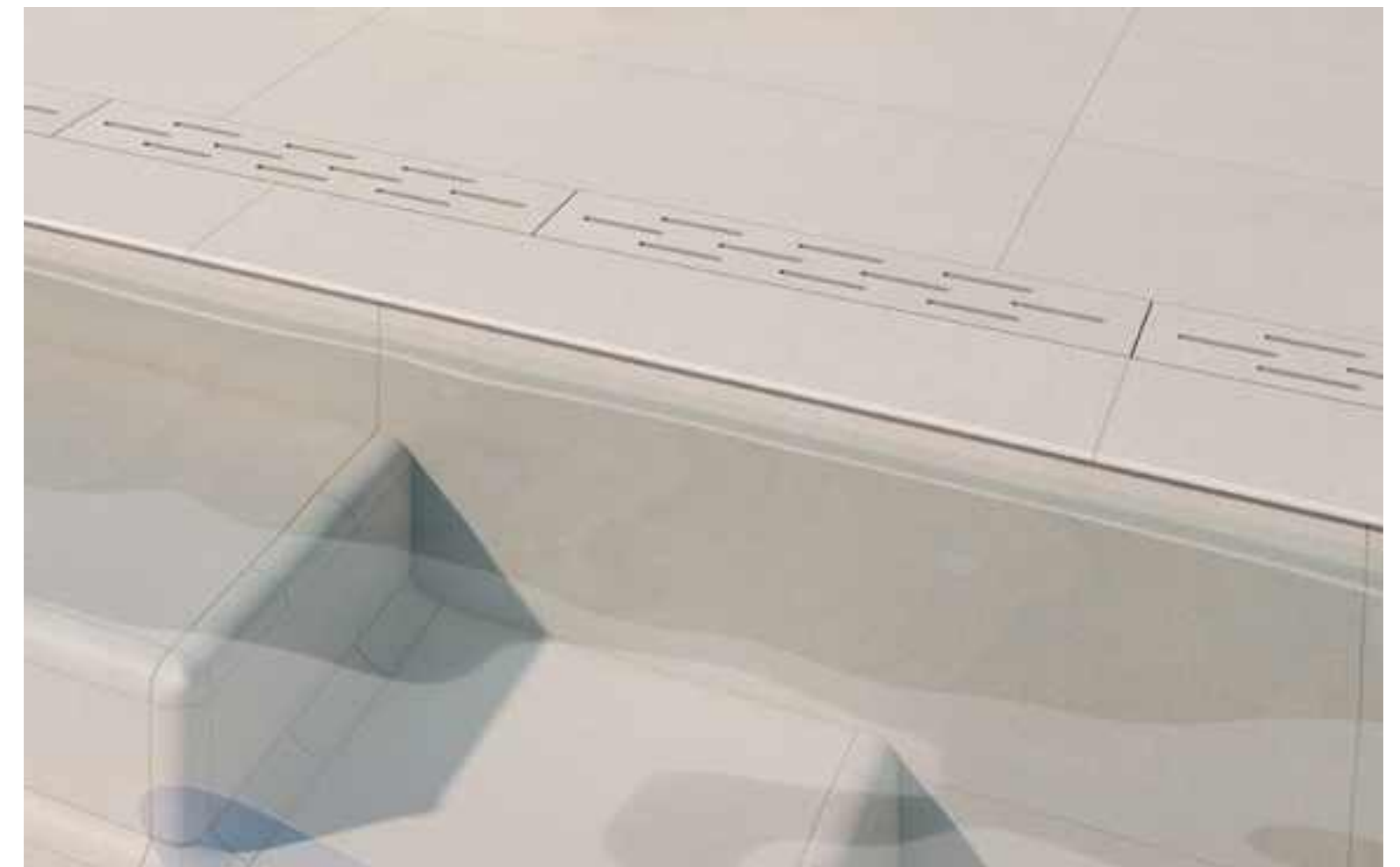

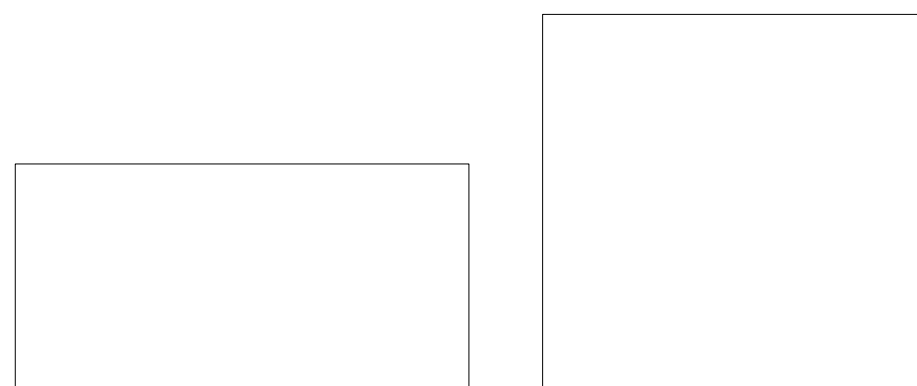

60x120 cm  
24"x48"

100x100 cm  
40"x40"

PIEZAS ESPECIALES | SPECIAL PIECES | PIÈCES SPÉCIALES | SPEZIALTEILE

RODAPIÉS Y PELDAÑOS | SKIRTING & STEPS | PLINTHES ET MARCHES | SOCKELLEISTEN UND STUFEN

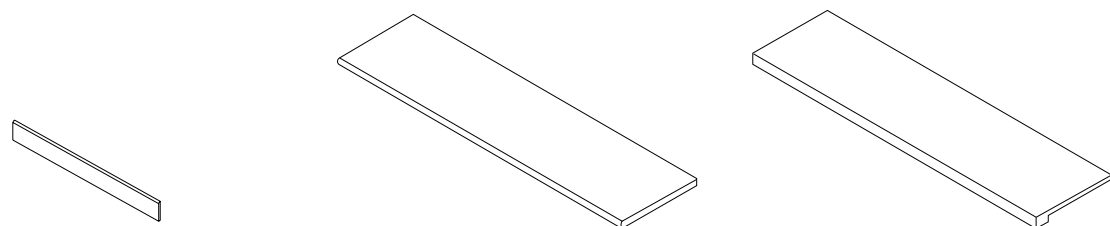

**RODAPIÉ**  
8x60 cm | 3"x24"  
NATURAL. RDP01P

**PELDAÑO MULTISTEP**  
33x120 cm | 13"x48"  
ANTISLIP. MST01

**PELDAÑO GRADONE**  
33x120 cm | 13"x48"  
NATURAL/ANTISLIP. PGD01

LAVABOS | WASHBASINS | WASHBASINS | WASCHBECKEN

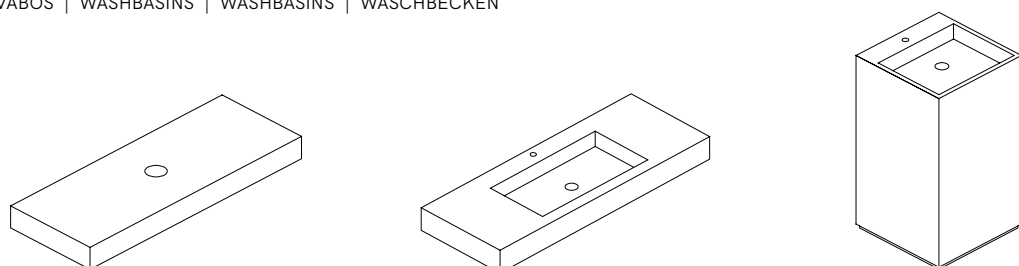

**SUPRA**  
120x50x10 cm  
48"x20"x4"

**INTEGRA**  
120x45x12 cm  
48"x18"x4.5"

**HIDRO**  
50x50x90 cm  
20"x20"x35.5"

MOSAICOS | MOSAICS | MOSAIQUES | MOSAIKS

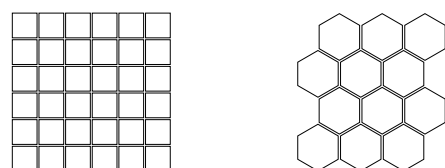

**MOSAICO**  
30x30 cm | 11.8"x11.7"  
NATURAL. MO501

**HEXAGONAL**  
24x28 cm | 9.4"x11"  
NATURAL. MOH01



ZARCI STONE

- NATURAL
- ANTISLIP
- ANTISLIP 20 MM

PIEZAS ESPECIALES ZARCI | SPECIAL PIECES ZARCI | PIÈCES SPÉCIALES ZARCI | SPEZIALTEILE ZARCI

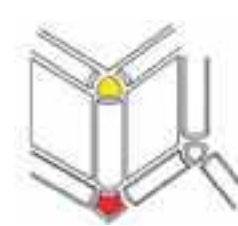

**CORNER**  
COR01  
PATA ELEFANTE  
7,5x7,5 cm | 3"x3"  
PTE01

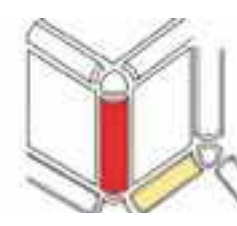

**CUBRECANTO**  
ESCOCIA  
5x20 cm | 2"x8"  
CUB01



**REJILLA CLASICA**  
20 mm  
80x20x2 cm | 31,5"x8"x0,8  
REJC01



**REJILLA ESQUINA TACO**  
20 mm  
20x20x2 cm | 8"x8"x0,8  
REJE01

CÓDIGO PRECIO | CODE PRICE | CODE PRIX | CODE PREIS

ZARCI		FORMATOS   FORMATS   FORMATS   FORMATE				LAVABOS   WASHBASINS		
COLOR COLOR COULEUR FARBE	ACABADO FINISH FINITION AUSFÜHRUNG	60x120cm 24"x48"	100x100cm 40"x40"			SUPRA	INTEGRA	HIDRO
	NATURAL	SD01R	CC01R			×	×	×
	ANTISLIP	SD01RA	CC01RA			×	×	×
	ANTISLIP 20 MM	×	CCE01RA			×	×	×

TABLA EMBALAJE | PACKING LIST | LISTE D'EMBALLAGE | VERPACKUNGSLISTE

FORMATOS   FORMATS   FORMATS   FORMATE	Pz/Caja Pcs/Box	M <sup>2</sup> /Caja Sqm/Box	Kg/Caja Kg/Box	Cajas/Palet Box/Pallet	M <sup>2</sup> /Palet Sqm/Pallet	Kg/Palet Kg/Pallet
60x120 cm   24"x48"	2	1,44	30,24	35	50,40	1.058
100x100 cm   40"x40"	2	2,00	44,26	24	48,00	1.102



ZARCI Natural 20 mm  
60x120 cm - 24"x48"

ZARCI Natural 20 mm  
120x120 cm - 48"x48"





# ART & CRAFT

**ART & CRAFT:** Decorados únicos, artesanales, concentrados en el detalle. Desarrollados con las últimas técnicas digitales. Rompe con las barreras decorativas establecidas y la más alta creatividad. Especiales para estudios de arquitectura, diseñadores y por qué no... para ti.

**ART & CRAFT:** Unique, handmade decorations, concentrated on the detail. Developed with the latest digital techniques. It breaks through the established decorative barriers and the highest creativity. Special for architecture studios, designers and why not... for you.

**ART & CRAFT:** Décorations uniques, faites à la main, concentrées sur le détail. Développé avec les dernières techniques numériques. Il brise les barrières décoratives établies et atteint la plus grande créativité. Spécial pour les studios d'architecture, les designers et pourquoi pas... pour toi.

**ART & CRAFT:** *Einzigartige, handgefertigte Dekorationen, konzentriert auf das Detail. Entwickelt mit den neuesten digitalen Techniken. Es durchbricht die etablierten dekorativen Barrieren und höchste Kreativität. Speziell für Architekturstudios, Designer und warum nicht... für dich.*



ART & CRAFT 1 Satinado  
60x120 cm - 24"x48"



BETTON

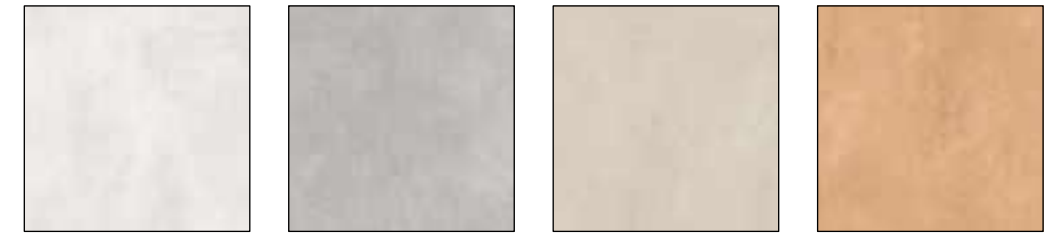

WHITE GREY SAND FANG

CORALINA

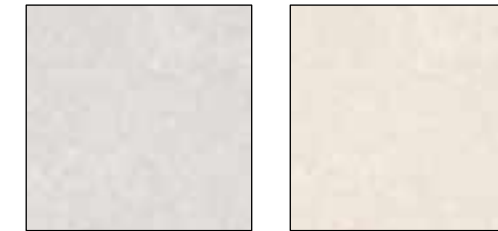

GREY CREAM

FOSSIL



BONE BEIGE PEARL ANTRACITA

ORIGIN



BLANCO ARENA GRIS BEIGE

ORION



BEIGE DEEP MOON STONE

UNIVERSE



BONE BEIGE GREY

WOODSTOCK



CEDAR HAYA ROBLE



BETTON

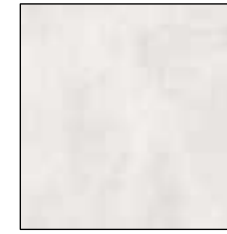

WHITE

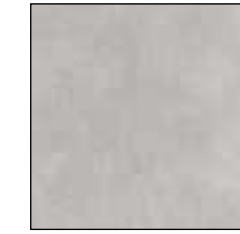

GREY

CORALINA

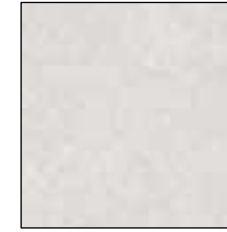

GREY

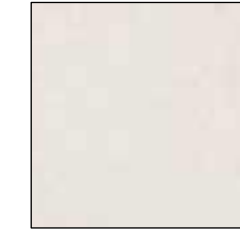

IVORY

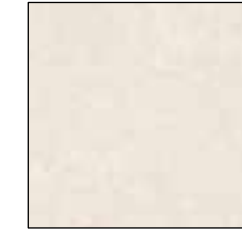

CREAM

FOSSIL



BONE

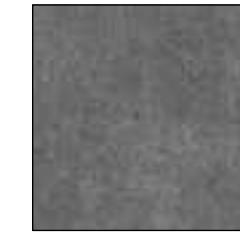

ANTRACITA

ORIGIN



BLANCO

ORION



BEIGE

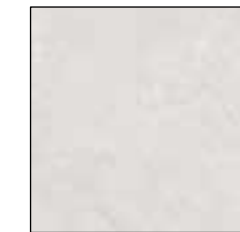

MOON

UNIVERSE



GREY

WOODSTOCK



CEDAR



HAYA



ROBLE



BETTON



SAND

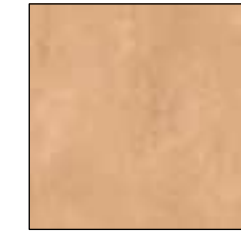

FANG

CORALINA

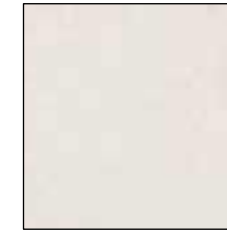

IVORY

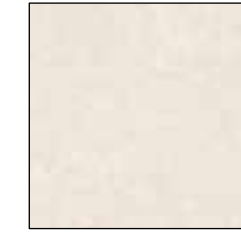

CREAM

FOSSIL



BONE

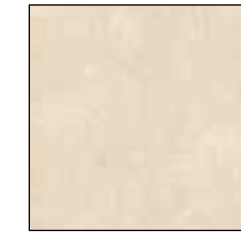

BEIGE

ORIGIN



BLANCO



ARENA



BEIGE

ORION



BEIGE

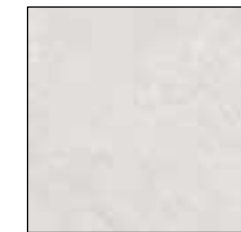

MOON

UNIVERSE

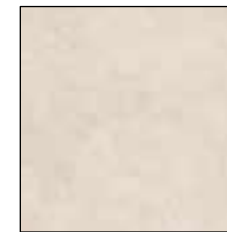

BONE



BEIGE

WOODSTOCK



CEDAR



HAYA



ART&CRAFT 2 Satinado  
60x120 cm - 24"x48"



ART&CRAFT 3 Satinado  
60x120 cm - 24"x48"



# MULTISTEPS

Los **MULTISTEPS** son peldaños diseñados para ofrecer una solución funcional y estética en perfecta sintonía con nuestras colecciones. Disponibles en los colores y acabados de cada serie, permiten una continuidad visual impecable en todo tipo de proyectos. Su formato de 120x33 cm y acabado antideslizante garantizan seguridad, versatilidad y estilo en cualquier espacio.

Gracias a su diseño práctico y elegante, los **MULTISTEPS** se adaptan tanto a entornos residenciales como comerciales, añadiendo valor y personalidad a escaleras y superficies transitables.

**MULTISTEPS** are steps designed to provide a functional and aesthetic solution perfectly aligned with our collections. Available in the colors and finishes of each series, they ensure a seamless visual continuity in all types of projects. Their 120x33 cm format and anti-slip surface guarantee safety, versatility, and style in any space.

Thanks to their practical and elegant design, **MULTISTEPS** adapt to both residential and commercial environments, adding value and personality to stairs and walkable surfaces.

Les **MULTISTEPS** sont des marches conçues pour offrir une solution fonctionnelle et esthétique parfaitement harmonisée avec nos collections. Disponibles dans les couleurs et finitions de chaque série, elles assurent une continuité visuelle impeccable dans tous types de projets. Leur format de 120x33 cm et leur finition antidérapante garantissent sécurité, polyvalence et style dans n'importe quel espace. Grâce à leur design pratique et élégant, les **MULTISTEPS** s'adaptent aussi bien aux environnements résidentiels que commerciaux, ajoutant valeur et caractère aux escaliers et surfaces praticables.

***MULTISTEPS** sind Stufen, die eine funktionelle und ästhetische Lösung in perfekter Harmonie mit unseren Kollektionen bieten. Sie sind in den Farben und Ausführungen jeder Serie erhältlich und sorgen für eine tadellose visuelle Kontinuität bei allen Arten von Projekten. Mit ihrem Format von 120x33 cm und ihrer rutschfesten Oberfläche garantieren sie Sicherheit, Vielseitigkeit und Stil in jedem Raum. Dank ihres praktischen und eleganten Designs passen sich die **MULTISTEPS** sowohl an Wohn- als auch an Geschäftsräume an und verleihen Treppen und begehbaren Flächen Wert und Persönlichkeit.*



\*DISPONIBLE EN GRAN VARIEDAD DE COLORES.  
\*AVAILABLE IN A WIDE VARIETY OF COLORS  
\*DISPONIBLE DANS UNE VARIÉTÉ DE COULEURS.  
\*ERHÄLTICH IN EINER VIELZAHL VON FARBEN

# MULTISTEPS

**PORCELÁNICO ESMALTADO**  
*GLAZED PORCELAIN TILE*  
**PORCELAINE ÉMAILLÉS**

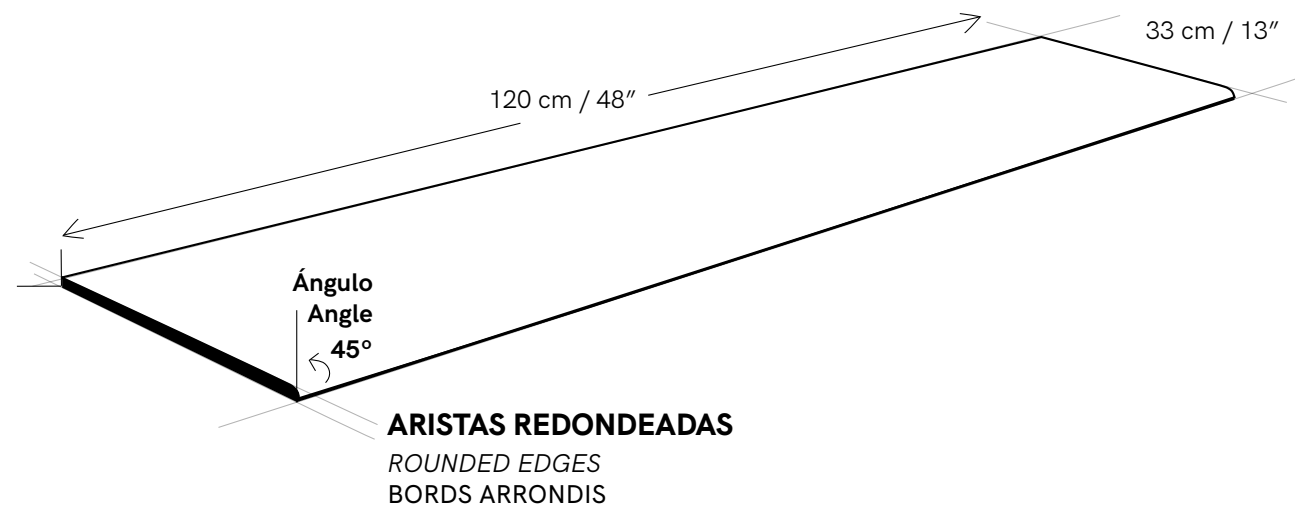

**ESPEJOR IDEAL PARA ESPACIOS EXTERIORES, ZONAS COMUNES, TERRAZAS Y PATIOS.**  
*PERFECT THICKNESS FOR OUTDOOR SPACES, COMMUNAL AREAS AND TERRACES.*  
**ÉPAISSEUR IDÉALE POUR LES ESPACES, EXTÉRIEURS, PARTIES COMMUNES ET LES TERRASSES.**  
 IDEALE DICKE FÜR AUSSENBEREICHE, GEMEINSAME BEREICHE UND TERRASSEN.

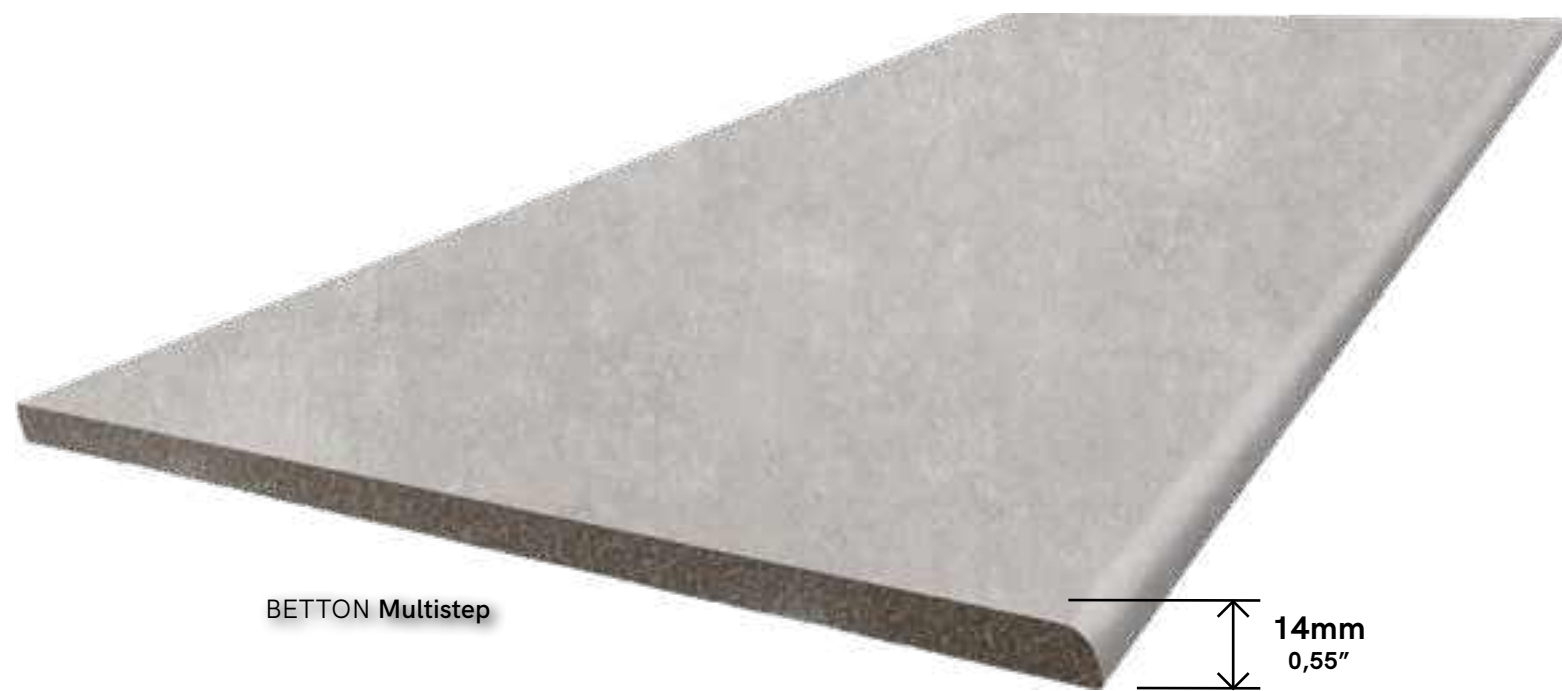

## COLECCIONES Y COLORES | COLLECTIONS AND COLORS

BETTON	GREY	SAND	FANG
CORALINA	GREY	IVORY	CREAM
DOLMEN	SAND	TERRA	NEUTRAL
FILITA	NEUTRAL	GRIS	BONE
FOSSIL	BONE	BEIGE	PEARL
SLATE	SLATE		
UNIVERSE	BONE	BEIGE	GREY
WOODSTOCK	CEDAR	HAYA	ROBLE
ZARCI	STONE		



MULTISTEP DOLMEN Satinado  
60x120 cm - 24"x48"



MULTISTEP DOLMEN Satinado  
60x120 cm - 24"x48"



MULTISTEP FOSSIL Satinado  
60x120 cm - 24"x48"





# BASSINS CERACASA

En CERACASA damos prioridad en conseguir espacios únicos que favorezcan al máximo el bienestar del usuario. Por eso nuestro compromiso es sin duda la búsqueda y creación de ambientes que posibiliten cualquier idea o proyecto de nuestros clientes.

Siendo la zona del baño, sin duda, uno de los espacios más importantes y relajantes del hogar. CERACASA os presenta una nueva solución combinando a la perfección nuestros modelos de porcelánico con una colección de encimeras con senos integrados.

Nace así "CERACASA BASINS". Lavabos que combinan estética y rendimiento, que destacan por su diseño, armonía y versatilidad, consiguiendo una continuidad visual elegante y equilibrada. Líneas creadas para realzar al máximo tanto nuestros diseños como las perfectas cualidades del porcelánico.

Disponemos de cuatro modelos distintos que pueden ser diseñados y fabricados, en una amplia gama de colores y texturas, adaptándose a todos los gustos y necesidades. La imaginación de nuestros clientes es el límite....

Diseñados en base a nuestras colecciones, BETTON, CORALINA, FILITA, FOSSIL, ORIGIN, ORION, PISANO, SIGNIA, TREVI, UNIVERSE Y ZARCI, además de reunir las altas prestaciones del porcelánico, lo que se traduce en un diseño y aspecto inalterable con el paso del tiempo.

At CERACASA we give priority to achieving unique spaces that maximize the well-being of the user. For that reason, our commitment is undoubtedly the search and creation of environments that make possible any idea or project of our clients.

Being the bathroom area, without a doubt, one of the most important and relaxing spaces in the home. CERACASA presents a new solution perfectly combining our porcelain models with a collection of countertops with integrated sinks.

This is how "CERACASA BASINS" was born. Basins that combine aesthetics and performance, which stand out for their design, harmony and versatility, achieving an elegant and balanced visual continuity. Lines created to take the most of both our designs and the perfect qualities of porcelain.

We have four different models that can be designed and manufactured, in a wide range of colors and textures, adapting to all tastes and needs. Our customers' imagination is the threshold....

Designed and based on our collections, BETTON, CORALINA, FILITA, FOSSIL, ORIGIN, ORION, PISANO, SIGNIA, TREVI, UNIVERSE and ZARCI, in addition to bringing together the high performance of porcelain, it shows a design and appearance that is unalterable over time.

Chez CERACASA, nous accordons la priorité à la réalisation d'espaces uniques qui maximisent le bien-être de l'utilisateur. Par conséquent, notre engagement est sans aucun doute la recherche et la création d'environnements qui rendent possible toute idée ou projet de nos clients.

Étant la salle de bain, sans aucun doute, l'un des espaces les plus importants et relaxants de la maison. CERACASA présente une nouvelle solution combinant parfaitement nos modèles en porcelaine avec une collection de comptoirs avec éviers intégrés.

C'est ainsi qu'est né "BASSINS CERACASA". Des bassins qui allient esthétique et performance, qui se distinguent par leur design, leur harmonie et leur polyvalence, obtenant une continuité visuelle élégante et équilibrée. Des lignes créées pour tirer le meilleur parti de nos designs et des qualités parfaites de la porcelaine.

Nous avons quatre modèles différents qui peuvent être conçus et fabriqués, dans une large gamme de couleurs et de textures, en s'adaptant à tous les goûts et besoins. L'imagination de nos clients est la limite....

Conçu et basé sur nos collections, BETTON, CORALINA, FILITA, FOSSIL, ORIGIN, ORION, PISANO, SIGNIA, TREVI, UNIVERSE et ZARCI, en plus de réunir les hautes performances de la porcelaine, il se traduit par un design et une apparence inaltérables au fil du temps.

In CERACASA legen wir Wert darauf, einzigartige Räume zu schaffen, die das Wohlbefinden des Benutzers maximieren. Deshalb besteht unser Engagement zweifellos in der Suche und Schaffung von Umgebungen, die jede Idee oder jedes Projekt unserer Kunden ermöglichen.

Der Badezimmerbereich ist ohne Zweifel einer der wichtigsten und entspannendsten Räume im Haus. CERACASA präsentiert Ihnen eine neue Lösung, die unsere Feinsteinzeugmodelle perfekt mit einer Kollektion von Arbeitsplatten mit integrierten Waschbecken kombiniert.

So wurde "CERACASA BASINS" geboren. Waschbecken, die Ästhetik und Leistung vereinen, sich durch Design, Harmonie und Vielseitigkeit auszeichnen und eine elegante und ausgewogene visuelle Kontinuität erreichen. Linien, die entwickelt wurden, um sowohl unsere Designs als auch die perfekten Eigenschaften von Feinsteinzeugfliesen zu maximieren.

Wir haben vier verschiedene Modelle, die in einer breiten Palette von Farben und Texturen entworfen und hergestellt werden können und sich an jeden Geschmack und Bedarf anpassen. Der Fantasie unserer Kunden sind keine Grenzen gesetzt...

Entworfen auf der Grundlage unserer Kollektionen BETTON, CORALINA, FILITA, FOSSIL, ORIGIN, ORION, PISANO, SIGNIA, TREVI, UNIVERSE und ZARCI, zusätzlich zur Kombination der hohen Leistung von Feinsteinzeug, was sich in einem unveränderlichen Design und Erscheinungsbild niederschlägt der Lauf der Zeit.



FOSSIL PEARL Natural  
60x120 cm - 24"x48"

FOSSIL ANTRACITA Natural  
60x120 cm - 24"x48"

Dimensiones/ Size/ Dimensions / Format

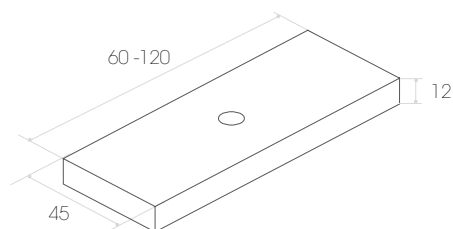

**SUPRA LVB01** (60/120) x 45 x 12

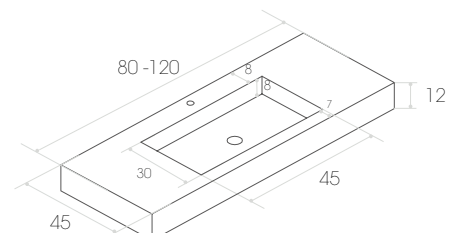

**INTEGRA LVB02** (80/120) x 45 x 12

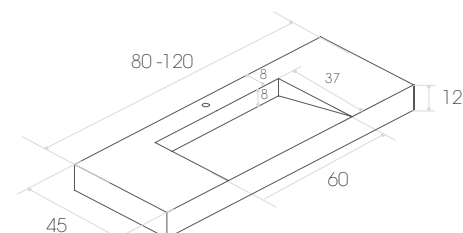

**LINEA LVB03** (80/120) x 45 x 12

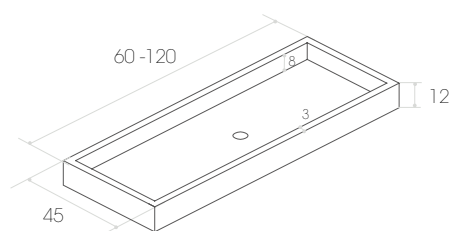

**MISURA LVB04** (60/120) x 45 x 12

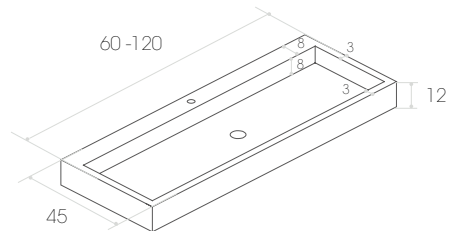

**LYRA LVB05** (60/120) x 45 x 12

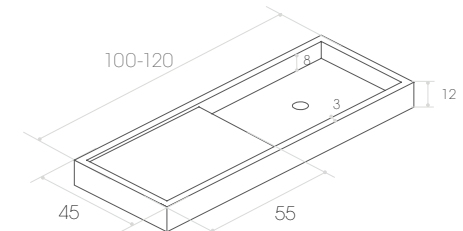

**SUMMA LVB06** (100/120) x 45 x 12

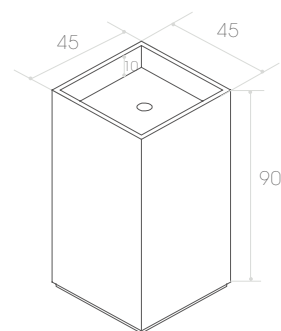

**BLOCK LVB07** 45 x 45 x 90

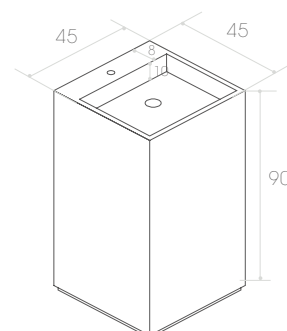

**HIDRO LVB08** 45 x 45 x 90

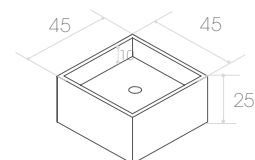

**QUADRO LVB09** 45 x 45 x 25

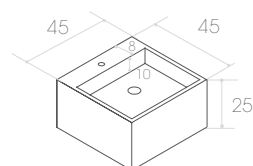

**ORION LVB10** 45 x 45 x 25



Propiedades / Propiétés/ Properties



Resistencia al rayado  
Scratched resistant  
Résistant Aux Rayures  
Kratzfestigkeit



Resistente Uv  
Uv resistant  
Resistance Uv  
Widerstand Uv



Resistencia al impacto  
Impact Resistant  
Impact Résistant  
Widerstandsfähiger Einfluss



Respetuoso Medio Ambiente  
Respectful Environment  
Environnement Respectueux  
Respektvolle Umwelt



Resistente productos químicos  
Chemical resistance  
Résistance aux produits chimiques  
Chemische Beständigkeit



Resistencia al desgaste  
Wear resistant  
Résistant À L'usure  
Verschleißfest



Resistente fuego calor  
Resistant heat fire  
Feu Chaleur Résistant  
Widerstand Feuer Wärme



Resistencia manchas  
Spot resistant  
Résistance Aux Taches  
Fleckenbeständigkeit



Apto para exterior  
Outside apt  
Apte pour Extérieur  
Gütig Außerhalb



Fácil limpieza  
Easy to clean  
Nettoyage facil  
Leichte Reinigung



COLECCIONES Y COLORES | COLLECTIONS AND COLORS

SERIE	COLOR / COLOR COULEUR / FARBE	ACABADO / FINISH FINITION / AUSFÜHRUNG
BETTON	WHITE	NATURAL
	GREY	NATURAL
	SAND	NATURAL
	FANG	NATURAL
CORALINA	GREY	SATINADO
	IVORY	SATINADO
	CREAM	SATINADO
FILITA	WHITE	NATURAL
	GRIS	NATURAL
	CINDER	NATURAL
	BONE	NATURAL
	GOLD	NATURAL
FOSSIL	ANTRACITA	NATURAL
	BONE	NATURAL
	BEIGE	NATURAL
	PEARL	NATURAL
ORIGIN	BLANCO	SATINADO
	BEIGE	SATINADO
	ARENA	SATINADO
	GRIS	SATINADO
	BEIGE	NATURAL
ORION	DEEP	NATURAL
	MOON	NATURAL
	STONE	NATURAL
PISANO	WHITE	SATINADO
	ORO	SATINADO
SIGNIA	PEARL	SATINADO
	IVORY	SATINADO
TREVI	GREY	SATINADO
	SAND	SATINADO
UNIVERSE	BONE	NATURAL
	GREY	NATURAL
	BEIGE	NATURAL



# GRES PORCELÁNICO

LA EXCELENCIA EN PAVIMENTO  
Y REVESTIMIENTO

## Definiendo la Innovación

Nuestro gres porcelánico representa la culminación de la innovación en materiales de revestimiento. Con una composición única que combina arcillas, feldespato y otros materiales minerales, el gres porcelánico ofrece una resistencia excepcional a la abrasión, golpes y manchas. Su estructura densa y compacta lo convierte en la opción ideal para áreas de alto tráfico, tanto residenciales como comerciales, garantizando una durabilidad excepcional a lo largo del tiempo.

## Características Técnicas Sobresalientes

**Resistencia a la abrasión:** Nuestro gres porcelánico está diseñado para soportar el desgaste diario y mantener su belleza original durante años.

**Absorción de agua mínima:** Con una baja absorción de agua, el gres porcelánico es altamente resistente a la humedad y a las manchas, lo que lo hace ideal para áreas húmedas como baños, cocinas y piscinas.

**Dimensiones precisas y uniformes:** Cada pieza de nuestro gres porcelánico se fabrica con estándares de precisión, garantizando una instalación fácil y una apariencia impecable.

**Variedad de acabados y diseños:** Desde acabados pulidos hasta texturas que imitan la madera y la piedra natural, ofrecemos una amplia gama de opciones para satisfacer sus necesidades estéticas y funcionales.

## Embalaje Seguro y Eficiente

Nuestro gres porcelánico se presenta en embalajes cuidadosamente diseñados para garantizar su protección durante el transporte y almacenamiento. Cada caja está etiquetada con información detallada sobre el producto, incluyendo dimensiones, cantidad de piezas y área de cobertura, para facilitar la planificación y la instalación.

## Instrucciones de Uso y Mantenimiento

Para garantizar un rendimiento óptimo y una vida útil prolongada de su revestimiento de gres porcelánico, proporcionamos instrucciones detalladas sobre su instalación, cuidado y mantenimiento. Desde la preparación de la superficie hasta los productos de limpieza recomendados, estamos comprometidos a brindarle toda la información necesaria para que su proyecto sea un éxito.

En resumen, el gres porcelánico es mucho más que un revestimiento; es una declaración de calidad, durabilidad y estilo. Estamos encantados de ofrecerle esta solución excepcional para sus proyectos de diseño interior y exterior.

# PORCELAIN STONEWARE

THE EXCELLENCE IN  
FLOORING AND CLADDING

## Defining Innovation

*Our porcelain stoneware represents the culmination of innovation in cladding materials. With a unique composition that combines clays, feldspar, and other mineral materials, porcelain stoneware offers exceptional resistance to abrasion, impacts, and stains. Its dense and compact structure makes it the ideal choice for high-traffic areas, both residential and commercial, ensuring exceptional durability over time.*

## Outstanding Technical Features

*Abrasion resistance: Our porcelain stoneware is designed to withstand daily wear and maintain its original beauty for years.*

*Minimal water absorption: With low water absorption, porcelain stoneware is highly resistant to moisture and stains, making it ideal for wet areas such as bathrooms, kitchens, and pools.*

*Precise and uniform dimensions: Each piece of our porcelain stoneware is manufactured to precision standards, ensuring easy installation and a flawless appearance.*

*Variety of finishes and designs: From polished finishes to textures that mimic wood and natural stone, we offer a wide range of options to meet your aesthetic and functional needs.*















## Safe and Efficient Packaging

*Our porcelain stoneware is presented in carefully designed packaging to ensure its protection during transport and storage. Each box is labeled with detailed product information, including dimensions, quantity of pieces, and coverage area, to facilitate planning and installation.*

## Instructions for Use and Maintenance

*To ensure optimal performance and prolonged lifespan of your porcelain stoneware cladding, we provide detailed instructions for its installation, care, and maintenance. From surface preparation to recommended cleaning products, we are committed to providing you with all the necessary information for a successful project.*

*In summary, porcelain stoneware is much more than just cladding; it is a statement of quality, durability, and style. We are delighted to offer you this exceptional solution for your interior and exterior design projects.*

ICONOS ICONS ICÔNES	CARACTERÍSTICAS TÉCNICAS TECHNICAL CHARACTERISTICS CARACTÉRISTIQUES TECHNIQUES	MÉTODO DE LA NORMA STANDARD TEST METHOD MÉTHODE DE LA NORME	VALOR NORMA REQUIREMENT VALEUR STANDARD	GRES PORCELÁNICO PORCELAIN TILES GRÈS CÉRAME
	RESISTENCIA A LA HELADA FROST RESISTANCE RÉSISTANCE AU GEL	ISO 10545-12	RESISTENTE RESISTANT RESISTANT	CUMPLE PASSES COMPLIANCE
	RESISTENCIA A LA ROTURA BREAKING STRENGTH RÉSISTANCE À LA RUPTURE	ISO 10545-4	≥ 1300 N	CUMPLE PASSES COMPLIANCE
	RESISTENCIA A LA FLEXIÓN MODULUS OF RUTURE RÉSISTANCE À LA FLEXION	ISO 10545-4	> 35 N /mm <sup>2</sup>	CUMPLE PASSES COMPLIANCE
	RESISTENCIA AL RAYADO (MOHS) SCRATCH RESISTANCE (MOHS) RÉSISTANCE AUX RAYURES (MOHS)	UNE EN-101	---	SEGÚN MODELO ACCORDING TO MODEL SELON LE MODÈLE
	RESISTENCIA AL DESLIZAMIENTO SLIP RESISTANCE RÉSISTANCE AU GLISSEMENT	UNE-ENV-12633	---	 CTE
		DIN 51130	---	 R
		BS 7976-2-2002+A1_2013	H 0-24 M25-35 L36 +	 PTV
		AINSI A 137,1 (DCOF)	> 0,42	 DCOF
	RESISTENCIA AL DESLIZAMIENTO SLIP RESISTANCE RÉSISTANCE AU GLISSEMENT	DIN 51097	A: >12° A+B > 18° A+B+C > 24°	SEGÚN MODELO ACCORDING TO MODEL SELON LE MODÈLE
	RESISTENCIA AL ATAQUE QUÍMICO CHEMICAL RESISTANCE RÉSISTANCE ATTAQUES CHIMIQUES	ISO 10545-13	SIN ALTERACIÓN UNAFFECTED UNALTERED	CUMPLE PASSES COMPLIANCE
	RESISTENCIA A LAS MANCHAS STAIN RESISTANCE RÉSISTANCE AUX TACHES	ISO 10545-14	MINIMO CLASE 3 MINIMUM CLASS 3 CLASSE 3 MINIMUM	CUMPLE PASSES COMPLIANCE
	ABSORCIÓN DE AGUA (E) WATER ABSORPTION (E) ABSORPTION D'EAU (E)	ISO 10545-3	E < 0,5%	CUMPLE PASSES COMPLIANCE
	RESISTENCIA A LA ABRASIÓN ABRASION RESISTANCE RÉSISTANCE À L'ABRASION	ISO 10545-7	---	SEGÚN MODELO ACCORDING TO MODEL SELON LE MODÈLE

Según Norma UNE-EN 14411:2012	Pavimento Grupo B1b	Porcelánico Grupo B1a	Norma de ensayo
Absorción de agua %	0,5 % < e ≤ 3 %	e ≤ 0,5 %	UNE EN ISO 10545 - 3
Fuerza de rotura (N)	min 1100	min 1300	UNE EN ISO 10545 - 4
Resistencia a la flexión (N/mm <sup>2</sup> )	≥ 22	≥ 35	UNE EN ISO 10545 - 4
Resistencia a la abrasión (PEI)	–	según modelo	UNE EN ISO 10545 - 7
Resistencia a la helada	–	cumple	UNE EN ISO 10545 - 12
Resistencia al deslizamiento	según modelo	según modelo	UNE - ENV 12633
Resistencia a las manchas	min. Clase 3	min. Clase 3	UNE EN ISO 10545 - 14

Resistencia química			
Productos de limpieza	según modelo	según modelo	UNE EN ISO 10545 - 13
Sales de piscina	según modelo	según modelo	UNE EN ISO 10545 - 13
Ácidos y bases baja concentración	min. G1b	min. G1b	UNE EN ISO 10545 - 13
Ácidos y bases alta concentración	min. G1h	min. G1h	UNE EN ISO 10545 - 13

According to rule UNE-EN 14411:2012	Group B1b Stoneware	Group B1a Porcelain	Test Regulation
% Water absorption	0,5 % < e ≤ 3 %	e ≤ 0,5 %	UNE EN ISO 10545 - 3
Breaking strength	min 1100	min 1300	UNE EN ISO 10545 - 4
Flexural strength (N/mm <sup>2</sup> )	≥ 22	≥ 35	UNE EN ISO 10545 - 4
Abrasion resistance (PEI)	–	according to model	UNE EN ISO 10545 - 7
Frost toughness	–	complies	UNE EN ISO 10545 - 12
Slip resistance	according to model	according to model	UNE - ENV 12633
Stain resistance	minimum class 3	minimum class 3	UNE EN ISO 10545 - 14

Chemical resistance			
Cleaning products	according to model	according to model	UNE EN ISO 10545 - 13
Pool salts	according to model	according to model	UNE EN ISO 10545 - 13
Low concentration acids and bases	min. G1b	min. G1b	UNE EN ISO 10545 - 13
High concentration acids and base	min. G1h	min. G1h	UNE EN ISO 10545 - 13

Selon la norme UNE-EN 14411:2012	Revêtement de sol Groupe B1b	Carreaux de porcelaine Groupe B1a	Test standard
Absorption d'eau % (%)	0,5 % < e ≤ 3 %	e ≤ 0,5 %	UNE EN ISO 10545 - 3
Résistance à la rupture (N)	min 1100	min 1300	UNE EN ISO 10545 - 4
Résistance à la flexion (N/mm <sup>2</sup> )	≥ 22	≥ 35	UNE EN ISO 10545 - 4
Résistance à l'abrasion (PEI)	–	selon le modèle	UNE EN ISO 10545 - 7
Résistance au gel	–	se conforme à	UNE EN ISO 10545 - 12
Résistance au glissement	selon le modèle	selon le modèle	UNE - ENV 12633
Résistance aux taches	min. Classe 3	min. Classe 3	UNE EN ISO 10545 - 14

Résistance chimique			
Produits de nettoyage	selon le modèle	selon le modèle	UNE EN ISO 10545 - 13
Sels de piscine	selon le modèle	selon le modèle	UNE EN ISO 10545 - 13
Acides et bases à faible concentration	min. G1b	min. G1b	UNE EN ISO 10545 - 13
Forte concentration d'acides et de bases	min. G1h	min. G1h	UNE EN ISO 10545 - 13

#### NORMAS EUROPEAS - LAS NORMAS ISO

Todos nuestros productos son conformes a la norma europea UNE EN 14411, la cual define y establece los términos, requisitos y criterios de marcado para baldosas cerámicas fabricadas por el método de extrusión o prensado en seco. La norma internacional ISO 10545 describe los métodos de ensayo que se necesitan para determinar las características de producto que se incluyen en la norma internacional ISO 13006.

La norma internacional ISO 10545 se divide en partes, cada una de ellas describe un método de ensayo o asuntos relacionados.

#### THE EUROPEAN STANDARD - ISO REGULATIONS

All our products conform to the european standard UNE EN 14411, which defines and gives terms, specifies requirements and marking criteria for ceramic tiles (produced by extrusion and dry-pressing techniques).

Standard EN ISO 10545 describes the tests procedures required to determine the product characteristics listed in the european standard ISO 13006.

Standard EN ISO 10545 is divided into parts, each describing a specific test procedure or related matter.

#### NORMES EUROPÉENNES - LES NORMES ISO

Tous nos produits sont conformes à la norme européenne UNE EN 14411, qui définit et établit les termes, les exigences et les critères de marquage des carreaux céramiques fabriqués par la méthode d'extrusion ou de pressage à sec.

La norme internationale ISO 10545 décrit les méthodes d'essai nécessaires pour déterminer les caractéristiques du produit incluses dans la norme internationale ISO 13006.

La norme internationale ISO 10545 est divisée en parties, chaque partie décrivant une méthode d'essai ou des sujets connexes.

Tabla de embalaje / Packing List / Liste d'emballage

FORMATOS   FORMATS   FORMATS   FORMATE	Pz/Caja Pcs/Box	M <sup>2</sup> /Caja Sqm/Box	Kg/Caja Kg/Box	Cajas/Palet Box/Pallet	M <sup>2</sup> /Palet Sqm/Pallet	Kg/Palet Kg/Pallet
30x60 cm   12"x24"	7	1,24	22,58	48	59,47	1.104
40x60 cm   16"x40"	5	1,20	26,27	60	72,00	1.598
60x60 cm   24"x24"	4	1,44	30,24	32	46,08	998
60x120 cm   24"x48"	2	1,44	30,24	35	50,40	1.058
120x120 cm   48"x48"	1	1,44	28,50	42	60,48	1.218
100x100 cm   40"x40"	2	2,00	44,26	24	48,00	1.102
20x120 cm   4"x48"	5	1,20	25,24	48	57,60	1.185

\*Observaciones: Estos pesos pueden tener una variación mayor o menor a 4%

\*Observations: These weights may vary more or less than 4% \*Remarques : Ces poids peuvent varier de plus ou moins 4%

## USO Y MANTENIMIENTO

Debido a sus características, los materiales cerámicos tienen una gran facilidad de uso y escasos requerimientos de mantenimiento, debido principalmente a su facilidad de limpieza.

Es importante, a la hora de elegir un producto cerámico, tener en cuenta los usos recomendados por el fabricante, el cual clasifica los materiales de acuerdo con sus propiedades físicas y químicas. Esta clasificación es adecuada siempre que se realice un uso de las baldosa cerámicas en condiciones normales, lo cual incluye: evitar abrasivos y/o golpes sobre la superficie de las piezas y evitar el contacto con productos que deterioren la superficie (como ácidos fluorhídricos). Es conveniente proteger los suelos de los materiales abrasivos interponiendo elementos de limpieza del calzado en la entrada de la vivienda, como alfombrillas o felpudos.

Para la limpieza inicial al finalizar la obra, los restos de cemento que aparecen en forma de película o pequeñas acumulaciones se pueden retirar de una forma muy sencilla con una solución ácida diluida (por ejemplo vinagre más agua). Sin embargo, nunca debe realizarse una limpieza ácida sobre baldosa recién colocadas, ya que el ácido reacciona con el cemento de las juntas. Es importante que tras la instalación y la limpieza inicial se protejan las zonas pavimentadas mediante cartón o film de plástico grueso con el fin de que las superficies no resulten dañadas por el resto de oficios hasta final de obra.

En general, el mantenimiento habitual consiste en la limpieza periódica mediante el lavado con agua o una solución diluida de detergente, siendo suficiente para devolver a los productos cerámicos su aspecto original.

Ocasionalmente pueden aparecer manchas o incrustaciones que no se eliminan con la limpieza habitual. En estos casos se debe usar un agente de limpieza y procedimientos específicos, dependiendo del tipo de revestimiento y características de la mancha. La aparición de daños en las baldosas suele producirse por el uso de productos de limpieza demasiado energéticos o inadecuados para el tipo de superficie.

En la tabla siguiente se exponen algunos de los tipos de manchas más frecuentes y los productos recomendados para su tratamiento. De todos modos, recordar que es mejor probar previamente su efecto en una zona restringida y poco visible.

TIPO DE SUCIEDAD	PRODUCTO RECOMENDADO	PROVEEDOR
Cemento, lápiz, cal de agua, rayas de metales, óxidos	ETERDEK	FILA
Residuos de juntas de epoxi	CR10	FILA
Grasas, comidas, goma, tintes, rotulador, sangre, nicotina, orina, vomito, aceite, etc.	PS/87	FILA
Pintadas de grafitis, barniz, pintura, spray, acrílicos	NO PAINT STAR	FILA
Café, té, zumos, refrescos	SR/95	FILA
Cera de velas o de reparación de arañazos, resinas de árboles, residuos de cinta adhesiva	FILASOLV	FILA
Silicona, pegamento	ZERO SIL	FILA

### COLOCACIÓN & MANTENIMIENTO DE BALDOSAS CERÁMICAS CON RECUBRIMIENTO PVD (Physical Vapor Deposition)

Este producto debido a su fabricación puede presentar variaciones de calibre, textura, diseño y tono. Estas variaciones dan al producto una personalidad propia y unas características irrepetibles. Por todo ello, no se admitirán reclamaciones por estos motivos. Para su colocación recomendamos que las piezas sean manipuladas con cuidado para evitar rayados. También que las piezas estén limpias y secas. Y recomendamos emplear el adhesivo ELASTICER (FIXCER) o similares. Hay que evitar que los restos de material de colocación endurezcan y queden adheridos a la superficie de las piezas. Para limpiar los restos de material de colocación antes de que hayan endurecido, usar una esponja y abundante agua. En limpiezas sucesivas se recomienda la utilización de una bayeta suave húmeda y jabón neutro, evitando siempre el uso de detergentes energéticos o productos y elementos de limpieza abrasivos, que podrían causar efectos irreversibles en las piezas. Para cortar las piezas de vidrio, se recomienda emplear un cortador de disco refrigerado con agua.

Due to their properties, ceramic tiles are extremely easy to use and need very low maintenance as they are so easy to clean.

When selecting tiles, it is important to take note of the use recommended by the manufacturer, who will classify the material according to its physical and chemical properties. This classification is valid as long as the tiles are used under normal conditions which include: avoiding scratching tiles or blows to the pieces and not exposing the pieces to products which will deteriorate their surface (strong acids such as hydrofluoric acid). It is advisable to protect floors from abrasive materials, using some elements for the cleaning of shoe soles, like a doormat.

When tiling is completed, any traces of cement can be successfully removed with a diluted acid solution (for example vinegar). However, an acid wash of any type should not be carried out on newly laid tiles as the acid will react with the cement.

After installation and initial cleaning, it is important to protect the area with cardboard or thick plastic film, in order to avoid the tiles to be damaged by the rest of works to be made until construction is finished. In general, maintenance consists in a periodical cleaning of the tiles with either water or a mild detergent diluted in water. This should be enough to return the tiles to their original conditions.

Occasionally, some colouring products can cause stains or incrustations which cannot be removed with normal cleaning. In these cases, specific cleaning agents and procedures should be used according to the type of tile and the nature of the stain. Damage to tiles is usually caused by over-aggressive cleaning products or products which are not suited to the type of tile. As a general rule, before using a cleaning product over the whole surface, carry out a test on a small, hidden area.

The following table shows some of the most frequent stain types, and the recommended products for their cleaning. Remember to always test a small patch of floor with the cleaning product before proceeding to larger, more visible areas.

TYPE OF DIRT	RECOMMENDED PRODUCT	SUPPLIER
Cement, pencil, lime water, metal scratches, oxides	ETERDEK	FILA
Waste from epoxy connections	CR10	FILA
Fast, foods, rubber, dyes, marker, blood, nicotine, urine, vomit, oil, etc.	PS/87	FILA
Painted graffiti, varnish, paint, spray, acrylics	NO PAINT STAR	FILA
Coffee, tea, juice, soft drinks	SR/95	FILA
Candle wax or scratch repair, tree resins, adhesive tape residue	FILASOLV	FILA
Silicone, glue	ZERO SIL	FILA

### PLACEMENT & MAINTENANCE OF CERAMIC TILES WITH PVD COATING (Physical Vapor Deposition)

Due to its manufacture, this product can present variations of calibre, texture, design, and tone. These variations give the product its own personality and unreproducible characteristics. Therefore, no claims will be accepted for these reasons. For its placement, we recommend that the pieces be handled with care to avoid scratches. Also that the pieces remain clean and dry. We recommend using ELASTICER adhesive (FIXCER) or a similar product. It is necessary to avoid that the remains of placement material harden and remain adhered to the surface of the pieces. To clean the remains of placement material before they have hardened, use a sponge and plenty of water. In future cleanings, the use of a soft, damp cloth and neutral soap is recommended, avoiding the use of energetic detergents or abrasive cleaning products and elements, which could cause irreversible effects on the pieces. To cut glass pieces, it is recommended to use a water-cooled cutting disc.

En raison de leurs caractéristiques, les matériaux céramiques sont très faciles à utiliser et nécessitent peu d'entretien, principalement parce qu'ils sont faciles à nettoyer.

Lors du choix d'un produit céramique, il est important de tenir compte des utilisations recommandées par le fabricant, qui classe les matériaux en fonction de leurs propriétés physiques et chimiques. Cette classification est appropriée tant que les carreaux de céramique sont utilisés dans des conditions normales, ce qui inclut : éviter les abrasifs et/ou les coups sur la surface des pièces et éviter le contact avec des produits qui détériorent la surface (comme les acides fluorhydriques). Il est conseillé de protéger les sols des matériaux abrasifs en intercalant des éléments de nettoyage des chaussures à l'entrée du logement, tels que des tapis ou des paillasons. Pour le nettoyage initial à la fin des travaux de construction, les résidus de ciment qui apparaissent sous la forme d'une pellicule ou de petites accumulations peuvent être éliminés très facilement avec une solution acide diluée (par exemple, vinaigre plus eau). Toutefois, le nettoyage à l'acide ne doit jamais être effectué sur des carreaux fraîchement posés, car l'acide réagit avec le ciment des joints. Il est important qu'après la pose et le nettoyage initial, les zones pavées soient protégées par un carton ou un film plastique épais afin que les surfaces ne soient pas endommagées par d'autres corps de métier jusqu'à la fin des travaux.

En général, l'entretien habituel consiste en un nettoyage périodique par lavage à l'eau ou à l'aide d'une solution détergente diluée, ce qui est suffisant pour redonner aux produits en céramique leur aspect d'origine. Occasionnellement, des taches ou des incrustations peuvent apparaître qui ne sont pas éliminées par un nettoyage normal. Dans ces cas, il convient d'utiliser un produit et des procédures de nettoyage spécifiques, en fonction du type de carrelage et des caractéristiques de la tache. L'apparition de dommages sur le carrelage est généralement due à l'utilisation de produits de nettoyage trop vigoureux ou inadaptés au type de surface.

Le tableau suivant présente quelques-uns des types de taches les plus fréquents et les produits recommandés pour les traiter. Dans tous les cas, n'oubliez pas qu'il est préférable de tester au préalable leur effet sur une zone restreinte et peu visible.

TYPE DE FUMIER	PRODUIT RECOMMANDÉ	FOURNISSEUR
Ciment, crayon, chaux hydraulique, rayures métalliques, oxydes	ETERDEK	FILA
Résidus de joints époxy	CR10	FILA
Graisse, nourriture, chewing-gum, colorants, feutre, sang, nicotine, urine, vomit, huile, etc.	PS/87	FILA
Graffitis, vernis, peinture, peinture en spray, acrylique, etc.	NO PAINT STAR	FILA
Café, thé, jus de fruits, boissons gazeuses, etc.	SR/95	FILA
Cire de bougie ou de réparation de rayures, résines d'arbres, résidus de ruban adhésif, etc.	FILASOLV	FILA
Silicone, colle	ZERO SIL	FILA

### FIXATION ET ENTRETIEN DE CARRELAGES CÉRAMIQUES AVEC REVÊTEMENT PVD (Physical Vapor Deposition)

En raison de sa fabrication, ce produit peut présenter des variations de taille, de texture, de design et de tonalité. Ces variations donnent au produit sa propre personnalité et des caractéristiques uniques. Par conséquent, aucune réclamation ne sera acceptée pour ces raisons. Nous recommandons de manipuler les pièces avec précaution pour éviter les rayures. Nous recommandons également que les pièces soient propres et sèches. Nous vous recommandons d'utiliser l'adhésif ELASTICER (FIXCER) ou similaire. Il faut veiller à ce que les résidus de colle à carreaux ne durcissent pas et ne collent pas à la surface des pièces. Utilisez une éponge et beaucoup d'eau pour nettoyer les résidus de colle à carreaux avant qu'ils ne durcissent. Pour les nettoyages successifs, il est recommandé d'utiliser un chiffon doux et humide et un savon neutre, en évitant toujours d'utiliser des détergents puissants ou des produits et éléments de nettoyage abrasifs, qui pourraient provoquer des effets irréversibles sur les pièces. Pour couper les morceaux de verre, il est recommandé d'utiliser une découpeuse à disque refroidie à l'eau.

Los materiales cerámicos han experimentado una rápida evolución en los últimos años. Esta evolución se ha reflejado tanto en las baldosas cerámicas (bajas porosidades, grandes formatos,...) como en el destino de los locales en que se colocan (grandes áreas comerciales, fachadas, cámaras frigoríficas,...).

Para una correcta planificación de las operaciones de embaldosado, hay que comenzar conociendo la naturaleza, el estado y el comportamiento de los soportes que han de ser revestidos, el sistema de colocación y el material de agarre, y por último, las juntas de pavimentación y alicatado, el rejuntado y el material de rejuntado.

**EL SOPORTE Y SUS CARACTERÍSTICAS:**

Existen muchas razones por las cuales los soportes pueden no ser adecuados para fijar sobre ellos unas determinadas baldosas, con unos determinados adhesivos y con unas determinadas técnicas de colocación.

Para lograr el objetivo final, que es la obtención de un revestimiento de alta calidad y gran durabilidad, se hace necesario partir de un soporte que esté preparado en condiciones óptimas para recibir la capa de agarre.

**SOPORTE DE LADRILLOS CERÁMICOS:**

Este tipo de soporte constituye una base ideal para recibir los revestimientos cerámicos. Este soporte es muy absorbente por lo que hay que controlar la temperatura ambiente y la hidratación.

Se recomienda la aplicación de un enfoscado de cemento Portland y arena, ya que la colocación de ladrillos cerámicos no suele presentar una buena planitud.

**SOPORTE DE FORJADO O SOLERA DE HORMIGÓN:**

En la aplicación de baldosas cerámicas en este tipo de soporte es aconsejable realizar un diagnóstico previo realizando las operaciones necesarias para obtener una superficie apta para recibir la cerámica. Como norma general, es necesario la utilización de capas con distintas funciones (desolidarización, nivelación,...).

Se recomienda que, para prevenir los posibles efectos de una inadecuada flexibilidad o estabilidad dimensional, el embaldosado debe independizarse del soporte mediante una capa de desolidarización que puede ser una base de arena, lámina de polietileno,...

Posteriormente, es aconsejable la aplicación de una capa de nivelación para corregir irregularidades en la planeidad del soporte y poder aplicar convenientemente el material de agarre.

**SOPORTE DE PANELES DE CARTÓN-YESO:**

Para la fijación de baldosas cerámicas sobre paneles de cartón-yeso, hay que tener en cuenta que el peso de la capa de azulejos no ha de ser excesiva (no se recomienda la utilización de azulejos mayores de 30x30cm y se deben utilizar adhesivos extendidos en capa fina).

Hay que asegurarse de que las superficies de los paneles, que han de recibir el recubrimiento cerámico, tienen que estar reforzadas y sujetas firmemente para evitar que se onduelen o se deformen, de forma que no sufran ninguna distorsión durante o después de la fijación de los azulejos.

**SOPORTE DE YESO:**

Las superficies de yeso han de ser examinadas cuidadosamente antes de iniciar su alicatado. Es importante que exista una buena unión entre la base de yeso y el material de agarre por lo que es aconsejable dar una imprimación tapa poros.

Se debe verificar la compatibilidad de uso del adhesivo con el yeso y la imprimación.

**OTROS SOPORTES (Cerámico, terrazo o piedra natural, madera, hierro):**

Existen soportes especiales sobre los cuales es necesario extremar los trabajos de preparación de la superficie de colocación:

- Soporte cerámico: en la aplicación de cerámica en rehabilitación es necesario limpiar bien con productos especiales para quitar grasas y otros residuos adheridos por el paso del tiempo (es aconsejable consultar previamente a los fabricantes sobre el procedimiento a seguir y los productos a utilizar).

- Soporte de terrazo o piedra natural: es necesario realizar una limpieza exhaustiva de la superficie del soporte ya que es uno de los factores clave para un buen encolado, sobretudo eliminar los restos de polvo ya que de lo contrario no existirá adherencia entre el soporte y el material de agarre y ocurrirán desprendimientos. En la piedra natural si ésta no ha sido mecanizada y tiene la superficie rugosa, hay que alisarla o nivelarla con mortero rico en cemento. Los materiales de agarre aconsejados son morteros cola con alto contenido en resinas poliméricas y resinas de reacción (epoxi o poliuretano).

- Soporte de madera: sobre soportes de madera es conveniente la aplicación de una imprimación impermeabilizante. El material de agarre aconsejado son resinas de reacción (epoxi o poliuretano).

- Soporte de hierro: es necesario preparar un soporte sano y limpio, exento de óxidos. El material de agarre aconsejado son resinas de reacción (epoxi o poliuretano).

- Soporte de cristal: para una correcta colocación de las series de cristal es necesario aplicar un adhesivo profesional poliuretánico bicomponente por su elevada elasticidad y deslizamiento vertical nulo. Se recomienda el uso de SUPERFLEX.

**EL SISTEMA DE COLOCACIÓN:**

Para establecer el sistema de colocación deben tenerse en cuenta algunas consideraciones tales como el tipo y el tamaño de la baldosa, su ubicación en interiores o exteriores y las consideraciones anteriores sobre el soporte.

**LA COLOCACIÓN EN CAPA FINA:**

Constituye la técnica de colocación actual, adaptada a los modernos materiales cerámicos y a la diversidad de soportes existentes. La colocación se realiza sobre una capa previa de regularización del soporte, bien sea un enfoscado en las paredes o una base de mortero en los suelos.

Es un sistema apto para cualquier tipo de baldosa y especialmente para piezas de baja porosidad y además es compatible con cualquier soporte. Existen materiales de agarre adaptados a cada tipo de colocación y el tiempo de rectificación es alto.

Se recomienda el método de doble encolado en formatos superiores a 900 cm2 (30x30 cm) mediante el uso de llana dentada.

**RECOMENDACIONES DE CORTE:**

Recomendamos el uso de herramientas de disco o cortes con agua para cortar material gres porcelánico, para conseguir un corte limpio y adecuado

**EL MATERIAL DE AGARRE (ADHESIVOS):**

Para una correcta colocación, se considera de vital importancia la elección de un material de agarre adecuado (también denominados adhesivos para la colocación de cerámica).

Se recomienda seguir las directrices indicadas en la nueva norma UNE 138002:12 como “Reglas generales para la ejecución de revestimientos con baldosas cerámicas por adherencia”.

A continuación se describen los distintos materiales de agarre acordes a las diferentes solicitudes, que quedan recogidos en la UNE EN 212004 y se acompañan las tablas, para la correcta elección del adhesivo según el caso.

**TIPOS DE ADHESIVOS (SEGÚN UNE EN 12004)**

- C - Adhesivo cementoso; morteros cola
- D - Adhesivo en dispersión; pastas adhesivas
- R - Adhesivo de resinas reactivas

Estos adhesivos de pueden clasificar en dos clases:

- 1 - Normal
- 2 - Mejorado

Con tres características opcionales:

- F - Fraguado rápido (para todos los adhesivos)
- T - Deslizamiento reducido (para todos los adhesivos)
- E - Tiempo abierto prolongado (solo cementosos y en dispersión)

La norma contempla además la característica de mejora en deformabilidad:

- S1 - Adhesivo deformable
- S2 - Adhesivo muy deformable

Las siguientes tablas muestran el tipo de adhesivo con las prestaciones mínimas que se debe seleccionar según el uso previsto del revestimiento cerámico. Los factores que determinan el tipo de adhesivo para cada uso son:

- El tipo de soporte de colocación.
- La capacidad de absorción de agua de la baldosa cerámica.
- La longitud del lado mayor de la misma.

Con el fin de asegurar que el adhesivo elegido es el adecuado, es siempre recomendable comprobar las especificaciones técnicas del fabricante.

<b>PAVIMENTOS INTERIORES RESIDENCIALES Y DE PÚBLICA CONCURRENCIA PEATONAL:</b>									
CAPACIDAD DE ABSORCIÓN DE AGUA DE LA BALDOSA		<= 3 %			>= 3 %				
LONGITUD DEL LADO MÁS LARGO DE LA BALDOSA EN CM		<= 30	<= 60	<= 90	> 90	<= 30	<= 60	<= 90	> 90
TIPOS SOPORTES	Recricido cementoso con calefacción radiante	C2	C251	C252	C252	C2	C261	C252	
	Recricido cementoso sin calefacción radiante	C1	C2			C(l)	C1	C2	
	Recricido de base de sulfato cálcico (anhidrita) con	C2	C251	C252	C252	C2	C251	C252	
	Recricido de base de sulfato cálcico (anhidrita) sin	C1	C2			C1	C2	C2	
	Forjado o solera de hormigón	C2	C251	C252	C252	C1	C2	C251	
	Baldosas/mosaico/piedras preexistentes	C2			C252	C2	C251	C252	
Superficies de metal	R1*		...		R1*		...		

<b>PAVIMENTOS INTERIORES COMERCIALES O USO INDUSTRIAL Y EXIGENCIAS MECÁNICAS</b>					
CAPACIDAD DE ABSORCIÓN DE AGUA DE LA BALDOSA		PARA CUALQUIERA			
LONGITUD DEL LADO MÁS LARGO DE LA BALDOSA EN CM		<= 30	<= 60	<= 90	> 90
TIPOS SOPORTES	Recricido cementoso con calefacción radiante	C2	C251		C252
	Recricido cementoso sin calefacción radiante		C2		C25 1
	Forjado o solera de hormigón	C2			
	Baldosas/mosaico/piedras preexistentes	C2			
	Superficies de metal	R1*		R2*	...

NOTA: En pavimentos industriales con exigencias químicas es conveniente la selección de adhesivos R1 o R2 en base epoxi.

<b>PAVIMENTOS EXTERIORES</b>						
CAPACIDAD DE ABSORCIÓN DE AGUA DE LA BALDOSA		<= 3 %	>= 3 %	PARA CUALQUIERA		
LONGITUD DEL LADO MÁS LARGO DE LA BALDOSA EN CM		<= 30		<= 60	<= 90	> 90
TIPOS SOPORTES	Recricido cementoso	C2	C1	C251	C252	
	Losa o solera de hormigón		C2			
	Baldosas/mosaico/piedras preexistentes	C251				
	Superficie de metal	R1*		R2*		

**SELECCIÓN DEL ADHESIVO ADECUADO PAREDES Y TECHOS:**

<b>PAREDES Y TECHO INTERIORES</b>									
CAPACIDAD DE ABSORCIÓN DE AGUA DE LA BALDOSA		<= 3 %			>= 3 %				
LONGITUD DEL LADO MÁS LARGO DE LA BALDOSA EN CM		<= 30	<= 60	<= 90	> 90	<= 30	<= 60	<= 90	> 90
TIPOS SOPORTES	Revoque a base de cal/cemento con calefacción	C2/D1	C251	C252	C252	C2/D1	C251	C252	
	Revoque a base de cal/cemento sin calefacción	C1/D1	C2			C(1)/D1	C1	C252	
	Revoque a base de yeso con calefacción radiante	C2/D1	C251	C252	C252	C2/D1	C251	C252	
	Revoque a base de yeso sin calefacción radiante	C1/D1	C2			C1/D1	C1	C2	
	Ladrillo cerámico de gran formato	C1	C2			C(1)/D1	C1	C2	
	Hormigón	C2/D1	C2	C251		C1	C2	C251	
	Baldosas/mosaico/piedras preexistentes	C2		C251	C252	C2		C251	
	Paneles a base de cemento/fibro cemento	C1/D1	C2	C251	C252	C1/D1	C2	C251	
	Superficies de madera	C2/D1/R1	C251/R1*			C2/D1/R1	C251/R1*		...
	Paneles de cartón-yeso	C1/D1	C2	C251	C252	C1/D1	C2	C251	...
Superficies de metal	R1*			C252	R1*		...		

<b>PAREDES Y TECHO INTERIORES</b>					
CAPACIDAD DE ABSORCIÓN DE AGUA DE LA BALDOSA		PARA CUALQUIERA			
LONGITUD DEL LADO MÁS LARGO DE LA BALDOSA EN CM		<= 30	<= 60	<= 90	> 90
TIPOS SOPORTES	Revoque a base de cal/cemento	C251/D2	C251	C252	
	Hormigón		C252		
	Paneles a base de cemento/fibro cemento		C252		...
	Superficies de metal	R1*		R2*	...



## CERAMIC TILES: INSTALLATION AND MAINTENANCE

Ceramics have undergone a rapid evolution in the last few years. This has been reflected in as much as the ceramic tiles (low porosities, large formats...) as in the areas where they are put to use (large shopping centres, façades, refrigerating chambers...)

To optimise the planning of tiling operations one must first study the nature, condition and behaviour of the surface onto which the tiles are to be applied, the fixing system and adhering material, and lastly, the grouting and finishing materials for floor and wall tiles.

### THE SUPPORT SURFACE AND ITS CHARACTERISTICS:

There are many reasons for which a surface may be considered inadequate for applying certain types of tiles with certain types of adhesives and with certain installation techniques.

To achieve the final goal, which is a high quality and durable covering, it is necessary to begin with a surface which is prepared in the best possible way prior to applying the adhesive layer.

### CERAMIC BRICK SUPPORT SURFACES:

This type of surface is ideal for ceramic coverings. It is very absorbent and therefore the ambient temperature and humidity must be controlled.

A cement coating of sand mixed with Portland cement is recommended, as the surface is normally not level.

### CONCRETE SLAB SUPPORT SURFACES:

When laying tiles onto this type of surface, it is recommended to first make a careful analysis of the surface, carrying out any necessary modifications to prepare the surface for the tiles. As a general rule, several layers, each having its own function, will be needed (insulating, levelling,...)

It is highly recommended that, in order to avoid the negative effects brought about by a lack of flexibility or dimensional stability, the tile should be isolated from the surface with an isolating layer. This could be a sand base, a polyethylene membrane...

Subsequently, it is a good idea to apply a levelling layer to correct any irregularities in the flatness of the surface and thus conveniently apply the adhering material.

### PLASTER WALLBOARD SUPPORT SURFACES:

In order to adhere ceramic tiles to plaster wallboards, one must remember that the weight of the tile layer must not be excessive (the use of tiles larger than 30x30cm is not recommended and adhesives should be applied in an evenly applied thin layer).

It is essential to ensure that the panels which are to receive the ceramic tiles are correctly reinforced and attached so they do not warp in any way or become deformed during installation, or afterwards.

### PLASTER SUPPORT SURFACES:

Plaster surfaces must be carefully inspected before proceeding with any tiling work. It is essential that the fixing material bonds correctly to the plaster, so it is highly recommended to apply a sealant in order to close the pores.

Check the compatibility of the plaster adhesive and the primer.

### OTHER SUPPORT SURFACES

#### (Ceramic, terrazzo or natural stone, wood, metal):

There are certain surfaces which need maximum preparation prior tiling.

- Ceramic support surfaces: when applying ceramics in restoration work, they need to be thoroughly cleaned with specialized products to remove all traces of grease and dirt which have adhered to the surface over time. It is recommended to consult the adhesive materials manufacturers to see which procedure is best to follow, and the best products to utilize.
- Terrazzo or natural stone support surfaces: the surface must be thoroughly cleaned before laying any tiles; all traces of dust must be removed to ensure optimum adhesion and avoid any posterior detaching. If the natural stone has not been smoothed and has a rough surface, it must be levelled and smoothed with a cement-rich mortar. Recommended fixing materials for this type of surface are adhesive mortars with a high polymeric resin content and reaction resins (epoxy or polyurethane).
- Wood support surfaces: on wood surfaces it is a good idea to apply a waterproofing sealant. The recommended adhesive material is a reaction resin (epoxy or polyurethane).

- Metal support surfaces: the surface must be clean and in good condition, free of any rust. The recommended adhesive materials are reaction resins (epoxy or polyurethane).
- Fixing glass tiles: to correctly apply the glass series, you need a professional polyurethane two-part adhesive, which offers elasticity and no vertical slippage. We recommend SUPERFLEX.

### THE INSTALLATION METHOD:

To determine the correct setting system, one must take into account the type and size of the tile, whether it is for interior or exterior applications, and the previously mentioned support surface considerations.

### INSTALLATION UTILIZING A THIN ADHESIVE LAYER:

This is the most current installation system, adapted to modern ceramic materials and the wide variety of possible support surfaces. A preliminary layer is usually applied to plumb and level the support surface, whether it may be a coating on the walls, or a mortar base on the floors.

This system is adequate for all types of tiles, especially low-porosity tiles, and is furthermore compatible with all types of support surfaces. There are adhesive products adapted to each type of setting system, and the workability time is high.

The buttering and floating method is recommended on formats over 900 cm<sup>2</sup> by using a toothed trowel.

### RECOMMENDED CUTS:

We recommend the use of circular tools or water jet cutters in order to cut stoneware material and to obtain a clean and suitable cut.

### ADHESIVE MATERIALS:

For optimum results, it is vital to select an adhesive which is appropriate (these are known as tile setting adhesives).

It is recommended to follow the guidelines indicated in the new UNE 138002 standard:12 as "General rules for the execution of coatings with ceramic tiles by adhesion."

The following describes the different gripping materials according to the different demands, which are listed in UNE EN 212004, and the tables are attached for the correct selection of the adhesive according to each case.

### TYPES OF ADHESIVES (ACCORDING TO UNE EN 12004)

- C - Cementitious adhesive; adhesive mortars
- D - Dispersion adhesives; adhesive pastes
- R - Reactive resin adhesives

These adhesives can be classified into two classes:

- 1 - Normal
- 2 - Improved

With three optional features:

- F - Fast setting (for all adhesives)
- T - Reduced slippage (for all adhesives)
- E - Extended open time (only cementitious and dispersion)

The standard also contemplates the "improved" characteristic in deformability:

- S1 - Deformable adhesive
- S2 - Very deformable adhesive

The following tables show the type of adhesive with the minimum performance that must be selected according to the intended use of the ceramic coating. The factors that determine the type of adhesive for each use are:

- The type of placement support.
- The water absorption capacity of ceramic tile.
- The length of its longest side.

In order to ensure that the chosen adhesive is suitable, it is always advisable to check the manufacturer's technical specifications.

## SELECTION OF ADEQUATE ADHESIVE FOR PAVEMENTS:

<b>RESIDENTIAL AND PUBLIC INTERIOR PAVEMENTS INTENDED FOR PUBLIC PEDESTRAL USE:</b>									
WATER ABSORPTION CAPACITY OF THE TILES		<= 3 %				>= 3 %			
LENGTH OF THE LONGEST SIDE OF THE TILE IN CM		<= 30	<= 60	<= 90	> 90	<= 30	<= 60	<= 90	> 90
TYPES OF SUPPORT	Cement screed with radiant heating	C2	C251		C252	C2	C261		C252
	Cement screed without radiant heating	C1	C2			C(I)	C1	C2	
	Calcium sulphate (anhydrite) screed base with radiant	C2	C251		C252	C2	C251		C252
	Calcium sulphate (anhydrite) screed base without radiant	C1	C2			C1		C2	
	Concrete floor or slab	C2		C251		C1	C2	C251	
	Tiles/mosaic/pre-existing stones	C2				C2			
Metal surfaces	R1*			...	R1*			...	

<b>INTERIOR PAVEMENT FOR COMMERCIAL OR INDUSTRIAL AND MECHANICAL USE</b>					
WATER ABSORPTION CAPACITY OF THE TILES		FOR ANY			
LENGTH OF THE LONGEST SIDE OF THE TILE IN CM		<= 30	<= 60	<= 90	> 90
TYPES OF SUPPORT	Cement screed with radiant heating	C2	C251		C252
	Cement screed without radiant heating		C2		C25 1
	Concrete floor or slab	C2			
	Tiles/mosaic/pre-existing stones	C2			
	Metal surfaces	R1*		R2*	...

NOTE: in industrial pavements with chemical requirements, it is recommended to select R1 or R2 adhesives in epoxy base.

<b>EXTERIOR PAVEMENTS</b>						
WATER ABSORPTION CAPACITY OF THE TILES		<= 3 %	>= 3 %	FOR ANY		
LENGTH OF THE LONGEST SIDE OF THE TILE IN CM		<= 30		<= 60	<= 90	> 90
TYPES OF SUPPORT	Cement screed	C2	C1	C251	C252	
	Concrete floor or slab		C2			
	Tiles/mosaic/pre-existing stones	C251				
	Metal surfaces	R1*		R2*	...	

## ADEQUATE ADHESIVE SELECTION FOR WALLS AND CEILINGS:

<b>INTERIOR WALLS AND CEILINGS</b>									
WATER ABSORPTION CAPACITY OF THE TILES		<= 3 %				>= 3 %			
LENGTH OF THE LONGEST SIDE OF THE TILE IN CM		<= 30	<= 60	<= 90	> 90	<= 30	<= 60	<= 90	> 90
TYPES OF SUPPORT	Plastering on a lime/cement base with radiant	C2/D1	C251	C252	C252	C2/D1	C251		C252
	Plastering on a lime/cement base without radiant	C1/D1	C2			C(1)/D1	C1	C252	
	Plastering on a plaster base with radiant	C2/D1	C251	C252	C252	C2/D1	C251		C252
	Plastering on a plaster base without radiant	C1/D1	C2			C1/D1	C1	C2	
	Large format ceramic brick	C1				C(1)/D1			
	Cement	C2/D1	C2	C251		C1	C2	C251	
	Tiles/mosaic/pre-existing stones	C2			C251	C2			C251
	Cement/fibre cement-based panels	C1/D1	C2		C251	C1/D1	C2		
	Wood surfaces	C2/D1/R1	C251/R1*			C2/D1/R1	C251/R1*		...
	Plaster-cardboard panels	C1/D1	C2	C251		C1/D1	C2	C251	...
	Metal surfaces	R1*				R1*			...

<b>INTERIOR WALLS AND CEILINGS</b>					
WATER ABSORPTION CAPACITY OF THE TILES		FOR ANY			
LENGTH OF THE LONGEST SIDE OF THE TILE IN CM		<= 30	<= 60	<= 90	> 90
TYPES OF SUPPORT	Plastering on a lime/cement base	C251/D2	C251	C252	
	Cement		C252		
	Cement/fibre cement-based panels		C252		...
	Metal surfaces	R1*		R2*	...

Les matériaux céramiques ont connu une évolution rapide ces dernières années. Cette évolution s'est reflétée tant dans les carreaux céramiques (faible porosité, grands formats, etc.) que dans la destination des locaux dans lesquels ils sont installés (grandes surfaces commerciales, façades, chambres froides, etc.) Pour planifier correctement les opérations de carrelage, il faut commencer par connaître la nature, l'état et le comportement des supports à carrelé, le système de pose du carrelage et le matériau de liaison, et enfin, les joints de pavage et de carrelage, le coulis et le matériau de jointoiement.

**LE SUPPORT ET SES CARACTÉRISTIQUES :**

Il existe de nombreuses raisons pour lesquelles les substrats peuvent ne pas convenir à la fixation de certains carreaux sur ceux-ci, avec certaines colles et avec certaines techniques de pose de carreaux.

Pour atteindre l'objectif final, qui est d'obtenir un carrelage de haute qualité et durable, il est nécessaire de commencer par un substrat préparé dans des conditions optimales pour recevoir la couche de collage.

**SUPPORT DE BRIQUES EN CÉRAMIQUE :**

Ce type de support est une base idéale pour recevoir des carreaux de céramique. Ce substrat est très absorbant, il est donc nécessaire de contrôler la température ambiante et l'hydratation.

L'application d'un enduit de ciment Portland et de sable est recommandée, car la pose de briques en céramique ne présente généralement pas une bonne planéité.

**SUPPORT DE DALLE DE BÉTON OU DE PLANCHER :**

Lors de la pose de carreaux de céramique sur ce type de support, il est conseillé d'effectuer un diagnostic préalable en réalisant les opérations nécessaires pour obtenir une surface apte à recevoir les carreaux de céramique. En règle générale, il est nécessaire d'utiliser des couches ayant des fonctions différentes (découplage, nivellement, etc.).

Il est recommandé, afin de prévenir les effets éventuels d'une flexibilité ou d'une stabilité dimensionnelle insuffisante, de séparer le carrelage du support au moyen d'une couche de découplage, qui peut être une base de sable, une feuille de polyéthylène, etc.

Ensuite, il est conseillé d'appliquer une couche de nivellement pour corriger les irrégularités de la planéité du substrat et pouvoir appliquer commodément le matériau de liaison.

**SUPPORT DE PLAQUE DE PLÂTRE :**

Lors de la fixation de carreaux de céramique sur des plaques de plâtre, il faut tenir compte du fait que le poids de la couche de carreaux ne doit pas être excessif (les carreaux de plus de 30x30cm ne sont pas recommandés et il faut utiliser des colles à lit mince).

Il faut veiller à ce que les surfaces des panneaux, qui doivent recevoir le revêtement de carreaux, soient renforcées et solidement fixées pour éviter toute ondulation ou déformation, afin qu'elles ne subissent aucune déformation pendant ou après la pose des carreaux.

**SUPPORT DE PLÂTRE :**

Les surfaces en plâtre doivent être soigneusement examinées avant la pose du carrelage. Il est important qu'il y ait une bonne liaison entre la base de plâtre et le matériau de liaison, il est donc conseillé d'utiliser un apprêt couvrant les pores.

Il faut vérifier la compatibilité de la colle avec le plâtre et l'apprêt.

**AUTRES SUPPORTS (céramique, terrazzo ou pierre naturelle, bois, fer) :**

Il existe des supports spéciaux sur lesquels il est nécessaire d'effectuer des travaux préparatoires particuliers sur la surface de fixation :

- Support céramique : lors de l'application de carreaux de céramique en rénovation, il est nécessaire de procéder à un nettoyage approfondi avec des produits spéciaux pour éliminer les graisses et autres résidus adhérant au fil du temps (il est conseillé de consulter au préalable les fabricants sur la procédure à suivre et les produits à utiliser).

- Support en terrazzo ou en pierre naturelle : il est nécessaire de bien nettoyer la surface du support, car c'est l'un des facteurs clés pour une bonne adhérence, notamment pour éliminer les résidus de poussière, sinon il n'y aura pas d'adhérence entre le support et le matériau de collage et des décollements se produiront. Si la pierre naturelle n'a pas été mécanisée et présente une surface rugueuse, il faut la lisser ou l'égaliser avec du mortier riche en ciment. Les matériaux de collage recommandés sont les mortiers adhésifs à forte teneur en résines polymères et en résines de réaction (époxy ou polyuréthane).

- Supports en bois : sur les supports en bois, il est conseillé d'appliquer un primaire d'étanchéité. Le matériau de collage recommandé est la résine de

réaction (époxy ou polyuréthane).

- Support en fer : il est nécessaire de préparer un support sain et propre, exempt d'oxydes. Le matériau de collage recommandé est la résine de réaction (époxy ou polyuréthane).

- Support en verre : pour une installation correcte de la série en verre, il est nécessaire d'appliquer un adhésif professionnel en polyuréthane à deux composants, en raison de sa grande élasticité et de son absence de glissement vertical. L'utilisation de SUPERFLEX est recommandée.

**LE SYSTÈME DE PLACEMENT :**

Afin d'établir le système de pose des carreaux, il faut tenir compte de certaines considérations telles que le type et la taille du carreau, son emplacement à l'intérieur ou à l'extérieur et les considérations ci-dessus sur le support.

**COUCHE MINCE :**

Il s'agit de la technique de pose actuelle, adaptée aux matériaux céramiques modernes et à la diversité des substrats existants. La pose des carreaux s'effectue sur une couche préalable de régularisation du support, soit un enduit sur les murs, soit un fond de mortier sur les sols.

Il s'agit d'un système adapté à tout type de carreaux et en particulier aux pièces à faible porosité, et il est également compatible avec tout support. Il existe des matériaux de collage adaptés à chaque type de pose de carreaux et le temps de rectification est élevé.

La méthode du double encollage est recommandée pour les formats supérieurs à 900 cm2 (30x30 cm) à l'aide d'une truelle crantée.

**RECOMMANDATIONS DE COUPE :**

Nous recommandons l'utilisation d'outils à disque ou d'outils de découpe au jet d'eau pour la découpe du grès cérame afin d'obtenir une coupe propre et adéquate.

**LE MATÉRIAU DE PRÉHENSION (ADHÉSIFS) :**

Pour une pose correcte des carreaux, le choix d'un matériau de collage approprié (également connu sous le nom d'adhésifs pour la pose de carreaux de céramique) est considéré comme d'une importance vitale.

Il est recommandé de suivre les directives indiquées dans la nouvelle norme UNE 138002:12 comme "Règles générales pour l'installation de revêtements céramiques collés".

Voici une description des différents matériaux de collage en fonction des différentes contraintes, qui sont incluses dans la norme UNE EN 212004, et les tableaux sont fournis pour le choix correct de l'adhésif en fonction du cas en question.

**TYPES D'ADHÉSIFS (SELON LA NORME EN 12004)**

- C - adhésif à base de ciment ; mortiers adhésifs
- D - adhésif en dispersion ; pâtes adhésives
- R - adhésifs à base de résine réactive

Ces adhésifs peuvent être classés en deux catégories :

- 1 - Normal
- 2 - Amélioré

Avec trois caractéristiques optionnelles :

- F - prise rapide (pour tous les adhésifs)
- T - glissement réduit (pour tous les adhésifs)
- E - tack réduit (pour tous les adhésifs)

La norme inclut également la caractéristique d'une meilleure déformabilité:

- S1 - Adhésif déformable
- S2 - Adhésif hautement déformable

Les tableaux suivants indiquent le type de colle avec les performances minimales à sélectionner en fonction de l'utilisation prévue du carreau. Les facteurs qui déterminent le type d'adhésif pour chaque utilisation sont les suivants :

- Le type de substrat de fixation.
- La capacité d'absorption d'eau du carreau de céramique.
- La longueur du grand côté de la tuile.

Afin de s'assurer que l'adhésif choisi est adapté, il est toujours conseillé de vérifier les spécifications techniques du fabricant.

LES TROTTOIRS INTÉRIEURS RÉSIDENTIELS ET PUBLICS POUR PIÉTONS :									
CAPACITÉ D'ABSORPTION D'EAU DE LA TUILE		<= 3 %			>= 3 %				
LONGUEUR DU CÔTÉ LE PLUS LONG DE LA TUILE EN CM		<= 30	<= 60	<= 90	> 90	<= 30	<= 60	<= 90	> 90
TYPES DE SUPPORTS	Chape cimentaire avec chauffage radiant	C2	C251	C252	C252	C2	C261	C252	
	Chape cimentaire sans chauffage radiant	C1	C2			C(I)	C1	C2	
	Chape à base de sulfate de calcium (anhydrite) avec	C2	C251	C252	C252	C2	C251	C252	
	Chape à base de sulfate de calcium (anhydrite) sans	C1	C2			C1	C2		
	Dalle ou chape en béton	C2	C251			C1	C2	C251	
	Carrelage/mosaïque/pierre préexistants	C2				C2			
Surfaces métalliques		R1*		...		R1*		...	

PAVIMENTOS INTERIORES COMERCIALES O USO INDUSTRIAL Y EXIGENCIAS MECÁNICAS					
CAPACITÉ D'ABSORPTION D'EAU DE LA TUILE		POUR TOUT LE MONDE			
LONGUEUR DU CÔTÉ LE PLUS LONG DE LA TUILE EN CM		<= 30	<= 60	<= 90	> 90
TYPES DE SUPPORTS	Chape cimentaire avec chauffage par le sol	C2	C251		C252
	Chape cimentaire sans chauffage par le sol		C2		C25 1
	Dalle ou chape en béton	C2			
	Tuiles/mosaïques/pierres préexistantes				
	Surfaces métalliques	R1*		R2*	...

REMARQUE : pour les sols industriels soumis à des exigences chimiques, il est conseillé de choisir des adhésifs R1 ou R2 à base d'époxy.

PAVIMENTOS EXTERIORES						
CAPACITÉ D'ABSORPTION D'EAU DE LA TUILE		<= 3 %	>= 3 %	POUR TOUT LE MONDE		
LONGUEUR DU CÔTÉ LE PLUS LONG DE LA TUILE EN CM		<= 30		<= 60	<= 90	> 90
TYPES DE SUPPORTS	Chape cimentaire	C2	C1	C251	C252	
	Dalle ou chape en béton		C2			
	Tuiles/mosaïques/pierres préexistantes	C251				
	Surface métallique	R1*		R2*		

**SÉLECTION DE LA BONNE COLLE POUR LES MURS ET LES PLAFONDS :**

MURS INTÉRIEURS ET PLAFOND									
CAPACITÉ D'ABSORPTION D'EAU DE LA TUILE		<= 3 %			>= 3 %				
LONGUEUR DU CÔTÉ LE PLUS LONG DE LA TUILE EN CM		<= 30	<= 60	<= 90	> 90	<= 30	<= 60	<= 90	> 90
TYPES DE SUPPORTS	Enduit à base de chaux et de ciment avec chauffage	C2/D1	C251	C252	C252	C2/D1	C251		C252
	Enduit à base de chaux et de ciment sans chauffage	C1/D1	C2			C(1)/D1	C1	C252	
	Plâtre à base de plâtre avec chauffage par rayonnement	C2/D1	C251	C252	C252	C2/D1	C251		C252
	Plâtre à base de plâtre sans chauffage par le sol	C1/D1	C2			C1/D1	C1	C2	
	Brique céramique grand format	C1				C(1)/D1			
	Béton	C2/D1	C2	C251		C1	C2	C251	
	Tuiles/mosaïques/pierres préexistantes	C2			C251	C2		C251	
	Panneaux à base de ciment/fibre-ciment	C1/D1	C2		C251	C1/D1	C2		
	Surfaces en bois	C2/D1/R1	C251/R1*			C2/D1/R1	C251/R1*		...
	Panneaux de plaques de plâtre	C1/D1	C2	C251		C1/D1	C2	C251	...
Surfaces métalliques	R1*				R1*			...	

MURS INTÉRIEURS ET PLAFOND					
CAPACITÉ D'ABSORPTION D'EAU DE LA TUILE		POUR TOUT LE MONDE			
LONGUEUR DU CÔTÉ LE PLUS LONG DE LA TUILE EN CM		<= 30	<= 60	<= 90	> 90
TYPES DE SUPPORTS	Enduit à base de chaux et de ciment	C251/D2	C251	C252	
	Béton		C252		
	Panneaux à base de ciment/fibre-ciment		C252		...
	Surfaces métalliques		R1*		R2*

**ESPECIAL COLOCACIÓN PARA LAS SERIES DESTONIFICADAS**

Para obtener un excelente acabado estético en cuanto al diseño y apreciar todas sus cualidades, se recomienda que se mezclen baldosas del mayor número de cajas posible antes de iniciar la instalación.

**ESPECIAL COLOCACIÓN GRANDES FORMATOS**

Para la instalación de grandes formatos (lado mayor de 40 cm.) y/o rectangulares se recomienda el uso de sistemas nivelados como campanas o cuñas para garantizar una correcta colocación.

Ceracasa, S.A.U. no se responsabiliza de otra forma de colocación.

El sistema de auto-nivelación se caracteriza por ventajas como el ahorro en tiempo de colocación o el auto-nivelado entre las piezas para conseguir una colocación totalmente plana.

La colocación a rompe-junta de grandes formatos y/o rectangulares nunca debe realizarse en la mitad de la pieza.

Se aconseja que para mantener la estética y evitar dificultades en su instalación, la colocación a rompe-junta no supere el 20% del lado sobre el que se aplica.

LAS JUNTAS DE PAVIMENTACIÓN Y ALICATADO

**JUNTAS DE COLOCACIÓN:**

Junta de colocación cerámica es la separación que se deja entre todas las baldosas cerámicas contiguas, ya sea intencionalmente por razones funcionales y/o estéticas, ya sea por la necesidad de compensar sus desviaciones dimensionales.

Respecto a las juntas de colocación, deben tenerse en cuenta los siguientes conceptos:

- En general, se recomienda no hacer una colocación con una separación entre piezas inferior a 1'5mm (incluidos los productos rectificadas).
- En modelos de borde irregular, debe utilizarse una junta no inferior a 3mm.
- En modelos modulares (colocación de varios formatos de pieza juntos), aconsejamos una junta de 5mm para una correcta modulación.

**JUNTAS DE MOVIMIENTO:**

Zonas de interrupción inexcusable de los recubrimientos cerámicos, para absorber posibles variaciones dimensionales.

Se clasifican en:

- Juntas estructurales, que son las que presenta la estructura del edificio. En este caso, se deberá respetar la junta proyectada en los forjados o paredes, prolongándola hasta en las baldosas coincidentes con ellas.
- Juntas perimetrales, que son las que se deben dejar en los límites de los suelos embaldosados con otros elementos tales como paredes, pilares, escalones, etc., para evitar la acumulación de tensiones; deben ser continuas y mayores de 5mm. Quedan ocultas por el rodapié, y deben rellenarse con un material elástico y llegar hasta el forjado cortando la solera.
- Juntas de partición, que son las que deben subdividir las grandes superficies revestidas con baldosas cerámicas, para evitar que se acumulen las dilataciones y contracciones. La superficie máxima a revestir sin estas juntas será de unos 60m<sup>2</sup> en interiores y de la mitad en exterior. No deben ser inferiores a 5 mm.

**EL REJUNTADO:**

No es recomendable empezar la operación de rejuntado antes de que se haya endurecido el adhesivo. Una manipulación prematura podría perturbar la posición y adhesión de las baldosas. El rejuntado se realiza con una espátula de goma o con una paleta de rejuntar. El material debe ser comprimido con movimientos de ida y vuelta para lograr que las juntas se llenen completamente.

**EL MATERIAL DE REJUNTADO:**

Existe una amplia variedad de materiales de rejuntado para baldosas cerámicas, que permiten adecuarse a los diversos tipos de baldosas y de ambientes. La mayoría de estos materiales contienen cemento en su composición y además otros componentes que exaltan algunas características específicas (blancura, resistencia a los hongos, uniformidad y textura, dureza, flexibilidad,...). También existen otros materiales, como los epoxídicos, los orgánicos y las siliconas, que no contienen cemento y poseen propiedades inalcanzables con los materiales de cemento. Su colocación requiere mayor cuidado y habilidad por parte de los colocadores.

**Juntas cementosas:**

Constituidos por conglomerantes hidráulicos, cargas minerales y aditivos orgánicos, que sólo tienen que mezclarse con agua o adición líquida justo antes de su uso. Pueden contener pigmentos para proporcionar diversas coloraciones. Se dividen en dos clases, normal o mejorados, según dispongan de características adicionales (con absorción de agua reducida, con resistencia elevada a la abrasión,...). Se preparan añadiendo la cantidad de agua indicada por el fabricante para conseguir una pasta suficientemente espesa y homogénea. Existen en el mercado para juntas finas y para juntas anchas. Su campo de aplicación son los rejuntados de revestimientos de paramentos y suelos, tanto interiores como exteriores. Son compatibles con todos los tipos de baldosas. No es recomendable su empleo en locales sometidos a limpieza frecuente con productos agresivos y en locales de uso alimentario (cocinas colectivas, mataderos,...) o sanitario (quirófanos,...).

**Juntas de resinas reactivas:**

Constituidos por resinas sintéticas (generalmente epoxídica), aditivos orgánicos y cargas minerales, cuyo endurecimiento resulta de una reacción química. Están disponibles en uno o más componentes. Pueden contener pigmentos para proporcionar diversas coloraciones. Entre sus principales propiedades están la resistencia a productos químicos, resistencia bacteriológica, elevada adherencia, muy buena resistencia a la humedad, y excelente resistencia a la abrasión. Su campo de aplicación es el de los locales en los que se requiera asepsia, resistencia química, alta resistencia a la abrasión y alta resistencia a la humedad.

TIPO	NOMBRE
CG1	Material para juntas cementosas normales.
CG2	Material para juntas cementosas mejoradas.
RG	Material para juntas de resinas de reacción.

**RECOMENDACIÓN**

No se debe utilizar junta de color que contenga negro de humo (carbón micronizado), ni tintes que puedan dificultar la limpieza de las superficies revestidas.



## BALDOSA CERÁMICA: RECOMENDACIONES DE USO

Nuestros productos han sido concebidos para diferentes usos siendo clasificados mediante ensayos técnicos en seis grupos de acuerdo con su capacidad de resistencia a la abrasión, al desgaste, al ataque químico, etc.

**LOS MODELOS PRODUCIDOS SON CONTROLADOS A TRAVÉS DE LOS ANÁLISIS EFECTUADOS EN LABORATORIOS EXTERNOS ACREDITADOS Y EN NUESTROS PROPIOS LABORATORIOS.**

- A** Baldosas esmaltadas de revestimiento. No recomendadas para suelos.
- B** Para zonas de escaso tránsito con calzado suave, como baños y dormitorios privados, sin acceso directo desde el exterior. Debe evitarse toda abrasión.
- C** Zonas de tránsito moderado, con calzado suave o normal. Por ejemplo todas las estancias de una vivienda privada a excepción de entradas y otras habitaciones que puedan ser objeto de un tránsito considerable.
- D** Zonas de tránsito medio, con calzado normal. Aconsejados para todas las estancias de una vivienda privada (cocinas, vestíbulos, pasillos y terrazas), así como despachos, oficinas y lugares de uso similar. Resistencia media a la abrasión.
- E** Para zonas de tránsito regular, como locales comerciales, hoteles, salas de exposición y tiendas. Resistencia relativamente fuerte a la abrasión.

**SPECIAL ARRANGEMENT FOR DETONED SERIES**

In order to obtain an excellent aesthetic finish regarding design and to appreciate all their qualities, we recommend you mix floor tiles from different boxes before starting to arrange them.

**SPECIAL ARRANGEMENT FOR LARGE FORMATS**

For large (largest side of 60 cm.) and/or rectangular formats, we recommend the use of levelled systems such as bells or wedges in order to guarantee a proper arrangement.

Ceracasa S.A.U. is not responsible for any other form of placement.

The self-levelling system has some advantages such as saving time in arranging the pieces or the self-levelling among pieces in order to obtain a totally flat arrangement.

When laying rectangular formats discontinuously, never do so in the centre of the piece.

In order to maintain the aesthetic appearance and avoid difficulties in installation, we recommend that discontinuous laying does not exceed 20% of the side to which it is applied.

**WALL AND FLOOR TILE JOINTS GROUT JOINTS:**

A tile joint is the separation between each ceramic tile and those adjacent.

This gap may be functional or aesthetic, or used to compensate for any irregularities between the tiles' sizes. With regards to these joints, the following considerations should be taken into account:

- Generally, a grout joint of not less than 1.5mm is recommended (including rectified products).
- For products with an irregular edge, a grout joint of not less than 3mm should be used.
- Concerning modulars (installing tiles together which have various formats) a grout joint of 5mm is recommended for correct modularity.

**EXPANSION JOINTS:**

These are areas of unavoidable interruption in the ceramic tiles in order to accommodate possible dimensional variations.

They are classified as follows:

- Structural joints, which are those pertaining to the building structure. In this case, the joint must be left in the tiles coinciding with the joints in the structure or walls.
- Perimeter joints, those which should be left at the edges of tiled surfaces with other areas such as walls, pillars, steps, etc., to avoid the build-up of structural pressure. These should be continuous and greater than 5mm. They can be hidden by the skirting pieces, and must be filled with an elastic material up to the structural support.
- Partition joints, used to divide large areas covered with tiles, to avoid accumulations of contractions and dilatations. The maximum area that should be covered without these joints is 60m<sup>2</sup> for interior surfaces and half the area in exteriors. Partition joints should be no narrower than 5mm.

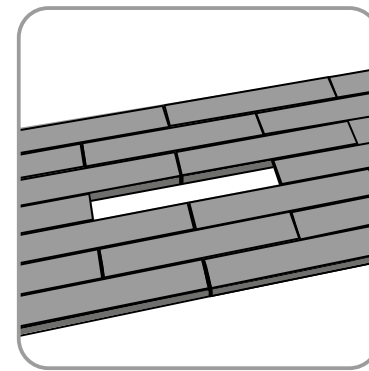

## CERAMIC TILES: RECOMMENDED USE

Our products have been designed for different uses and, after technical tests, they have been divided into six groups, depending on their resistance to chemical products, abrasion, etc.

**THE RESULTS OF THESE TESTS HAVE BEEN SPECIFIED IN EACH ONE OF THE MODELS AND HAVE BEEN OBTAINED ACCORDING TO THE ANALYSIS CARRIED OUT BY THE EXTERNAL LABORATORIES AND BY OUR OWN LABORATORIES.**

**GROUTING:**

It is not recommended to start grouting before the adhesive has completely hardened. A premature manipulation could disturb the positioning and adherence of the tiles. Grouting is done with a rubber spatula or grouting trowel. The material should be pressed with back and forth movements to ensure that the joints are completely filled.

**GROUTING MATERIAL:**

Wide ranges of grouting materials for ceramic tiles exist, allowing selection of the most appropriate, depending on the type of tile and environment. Most of these materials contain cement and other components which have specific functions (whitening, mould resistance, smoothness of texture, hardness, flexibility...) There are also other materials such as epoxies, organic materials and siliconbased, which do not contain cements, and far surpasses cement-based products when it comes to certain functions. Greater care and skill will be needed when using these products.

**Cement-based mortars:**

Containing hydraulic binders, mineral fillers and organic additives, these need only be mixed with water or another liquid just before their application. They may contain colouring agents in order to obtain colour variations. These mortars are divided into "normal" or "improved" categories according to their attributes (reduced water absorption, high scratch-resistance...). They are prepared by adding the amount of water indicated by the manufacturer to obtain a sufficiently thick and homogeneous paste. There are products on the market for both thick and thin joints. They can be applied to interior and exterior wall and floor coverings. They are compatible with all tile types. These grouts are not recommended for areas which undergo frequent cleaning with aggressive products, nor in industrial food plants (kitchens, slaughter houses...) or hygienic environments (operating rooms...).

**Reactive resin mortars:**

Made from synthetic resins (generally epoxies), organic additives and mineral fillers, these grouts harden caused by a chemical reaction. They are available in one or more components. They may contain pigments to provide colouring. The main characteristics of these products include their resistance to chemical products and bacteria, their high level of adherence, very good resistance to humidity, and excellent abrasion resistance. Their area of usage is that for areas where hygiene, chemical resistance, high scratch-resistance and excellent resistance to humidity are paramount.

TYPE	NAME
CG1	Material for normal cemente joints.
CG2	Material for improved cement joints.
RG	Material for reaction resin joints.

**RECOMMENDATION**

You should not use colour joints containing smoke black (micronized coal) or other colours that can make it difficult to clean coated surfaces.

**A** Glazed wall tiles. Not recommended for floors.

**B** For light transit areas with soft soled footwear, such as private bathrooms and bedrooms without direct access to the outside. Any abrasion should be avoided.

**C** For medium transit areas with soft soled or normal footwear, for example, rooms in the living areas of a home with the exception of entrances, and other rooms that may have a lot of traffic.

**D** For medium transit areas with normal footwear. Recommended for all areas of private home (kitchens, entrances, corridors and terraces), as well as offices, consulting rooms and other places of similar use. Medium resistance to abrasion.

**E** For areas of regular transit, such as commercial zones, hotels, exhibition rooms and shops. Fairly high resistance to abrasion.

### INSTALLATION SPÉCIALE POUR LA SÉRIE DE-TONED

Afin d'obtenir une excellente finition esthétique en termes de design et d'apprécier toutes ses qualités, il est recommandé de mélanger les carreaux du plus grand nombre de boîtes possible avant de commencer la pose.

### INSTALLATION SPÉCIALE DE GRANDS FORMATS

Pour la pose de grands formats (côté supérieur à 40 cm.) et/ou de carreaux rectangulaires, il est recommandé d'utiliser des systèmes de nivellement tels que des cloches ou des cales pour garantir une pose correcte. Ceracasa S.A.U. n'accepte aucune responsabilité pour toute autre méthode d'installation.

Le système autonivelant se caractérise par des avantages tels que le gain de temps de pose ou l'autonivelage entre les pièces pour obtenir une installation totalement plane. La pose de carreaux de grande taille et/ou rectangulaires ne doit jamais être effectuée au milieu de la pièce. Afin de préserver l'esthétique et d'éviter les difficultés de pose, il est recommandé que la pose de carreaux brise-joint ne dépasse pas 20% du côté sur lequel il est appliqué.

JOINTS DE PAVAGE ET DE CARRELAGE

### LES JOINTS DE CARREAUX À CARREAUX :

Le joint entre carreaux de céramique est l'espace laissé entre tous les carreaux de céramique contigus, soit intentionnellement pour des raisons fonctionnelles et/ou esthétiques, soit en raison de la nécessité de compenser leurs écarts dimensionnels.

En ce qui concerne les joints de carreaux à carreaux, il convient de tenir compte des conseils suivants :

- En général, il est recommandé de ne pas carreler avec un espacement entre les pièces inférieur à 1'5mm (y compris les produits rectifiés).
- Pour les modèles à bords irréguliers, un joint d'au moins 3 mm doit être utilisé.
- Dans les modèles modulaires (pose de plusieurs formats de pièces ensemble), nous conseillons un joint de 5 mm pour une modulation correcte.

### LES ARTICULATIONS DE MOUVEMENT :

Zones d'interruption inexcusables des revêtements céramiques, pour absorber les éventuelles variations dimensionnelles.

Ils sont classés comme suit :

- Les joints structurels, qui sont ceux présents dans la structure du bâtiment. Dans ce cas, on respectera le joint projeté dans les dalles ou les murs, en le prolongeant jusqu'aux carreaux qui coïncident avec eux.
- Les joints périphériques, qui sont ceux qui doivent être laissés aux limites des sols carrelés avec d'autres éléments tels que les murs, les piliers, les marches, etc., pour éviter l'accumulation de contraintes ; ils doivent être continus et supérieurs à 5 mm. Ils sont cachés par la plinthe, et doivent être remplis d'un matériau élastique et atteindre la dalle de plancher en coupant la chape.
- Les joints de cloison, qui sont ceux qui doivent subdiviser les grandes surfaces recouvertes de carreaux de céramique, pour éviter que les dilatations et les contractions ne s'accumulent. La surface maximale à carreler sans ces joints est d'environ 60 m<sup>2</sup> à l'intérieur et de la moitié à l'extérieur. Ils ne doivent pas être inférieurs à 5 mm.

### LE JOINTOIEMENT :

Il n'est pas recommandé de commencer l'opération de jointoiment avant que l'adhésif n'ait durci. Une manipulation prématurée pourrait perturber la position et l'adhérence des tuiles. Le jointoiment s'effectue à l'aide d'une spatule en caoutchouc ou d'une truelle à jointoyer. Le matériau doit être comprimé avec des mouvements de va-et-vient pour s'assurer que les joints sont complètement remplis.

### MATÉRIEL DE JOINTOIEMENT :

Il existe une grande variété de joints pour les carreaux de céramique, adaptés à différents types de carreaux et d'environnements. La plupart de ces matériaux contiennent du ciment dans leur composition ainsi que d'autres composants qui améliorent certaines caractéristiques spécifiques (blancheur, résistance aux champignons, uniformité et texture, dureté, flexibilité,...). Il existe également d'autres matériaux, tels que les époxy, les organiques et les silicones, qui ne contiennent pas de ciment et qui ont des propriétés inatteignables avec les matériaux cimentaires. Leur installation requiert plus de soin et de compétence de la part des installateurs.

### Jointoiment à base de ciment :

Constitué de liants hydrauliques, de charges minérales et d'additifs organiques, il suffit de le mélanger à de l'eau ou à un ajout liquide juste avant l'utilisation. Ils peuvent contenir des pigments pour fournir diverses colorations et sont divisés en deux classes, normale ou améliorée, selon qu'ils présentent ou non des caractéristiques supplémentaires (absorption d'eau réduite, haute résistance à l'abrasion, etc.) On les prépare en ajoutant la quantité d'eau indiquée par le fabricant pour obtenir une pâte suffisamment épaisse et homogène. Il en existe sur le marché pour les joints fins et pour les joints larges. Leur domaine d'application est le jointoiment des revêtements muraux et de sol, tant à l'intérieur qu'à l'extérieur. Ils sont compatibles avec tous les types de carreaux. Leur utilisation est déconseillée dans les locaux soumis à des nettoyages fréquents avec des produits agressifs et dans les locaux à usage alimentaire (cuisines collectives, abattoirs,...) ou sanitaire (blocs opératoires,...).

### Joints en résine réactive :

Constitué de résines synthétiques (généralement de l'époxy), d'additifs organiques et de charges minérales, dont le durcissement résulte d'une réaction chimique. Ils sont disponibles en un ou plusieurs composants. Ils peuvent contenir des pigments pour fournir diverses colorations. Parmi leurs principales propriétés figurent la résistance chimique, la résistance bactériologique, une forte adhérence, une très bonne résistance à l'humidité et une excellente résistance à l'abrasion. Leur champ d'application se situe dans les locaux où l'asepsie, la résistance chimique, la haute résistance à l'abrasion et la haute résistance à l'humidité sont requises.

TIPO	TYPE
CG1	Matériau pour les joints normaux en ciment.
CG2	Matériau de jointoiment à base de ciment amélioré.
RG	Matériau de jointoiment en résine de réaction.

### RECOMMANDATION

N'utilisez pas de joint coloré contenant du noir de carbone (carbone micronisé) ou des colorants qui peuvent gêner le nettoyage des surfaces revêtues.

[www.ceracasa.com](http://www.ceracasa.com)



## CARRELAGE CÉRAMIQUE : RECOMMANDATIONS D'UTILISATION

Nos produits ont été conçus pour différents usages et sont classés par des tests techniques en six groupes en fonction de leur résistance à l'abrasion, à l'usure, aux attaques chimiques, etc.

### LES MODÈLES PRODUITS SONT CONTRÔLÉS PAR DES ANALYSES EFFECTUÉES DANS DES LABORATOIRES EXTERNES ACCRÉDITÉS ET DANS NOS PROPRES LABORATOIRES.

- A** Tuiles de bardage vitrées. Non recommandé pour les sols.
- B** Pour les zones à faible trafic avec des chaussures souples, comme les salles de bains et les chambres privées, sans accès direct depuis l'extérieur. L'abrasion doit être évitée.
- C** Zones de trafic modéré avec des chaussures souples ou normales. Par exemple, toutes les pièces d'une maison privée, à l'exception des entrées et des autres pièces qui peuvent être soumises à un trafic considérable.
- D** Zones de trafic moyen, avec des chaussures normales. Recommandé pour toutes les pièces d'une habitation privée (cuisines, halls, couloirs et terrasses), ainsi que pour les bureaux et les lieux d'usage similaire. Résistance moyenne à l'abrasion.
- E** Pour les zones à trafic régulier, telles que les locaux commerciaux, les hôtels, les salles d'exposition et les magasins. Résistance à l'abrasion relativement forte.



**CERACASA**  
C E R A M I C A

Ctra. Castellón-Teruel, Km.19  
12110 Alcora (Castellón) España  
tel.: (+34) 964.36.16.11  
[ceracasa@ceracasa.com](mailto:ceracasa@ceracasa.com)